

**МІНІСТЕРСТВО ОСВІТИ І НАУКИ УКРАЇНИ**  
**Харківський національний університет радіоелектроніки**

**ОСВІТНЬО-ПРОФЕСІЙНА ПРОГРАМА**

**«Прикладні комп'ютерні науки»**

**першого (бакалаврського) рівня вищої освіти**

**за спеціальністю F3 Комп'ютерні науки**

**галузі знань F Інформаційні технології**

**Кваліфікація: Бакалавр з комп'ютерних наук**

**ЗАТВЕРДЖЕНО ВЧЕНОЮ РАДОЮ ХНУРЕ**

Голова Вченої ради \_\_\_\_\_  Ігор РУБАН  
(протокол від «27» \_\_\_\_\_ 02 \_\_\_\_\_ 2026 р. №3)

**Освітня програма вводиться в дію з 01.09.2026 р.**

Ректор \_\_\_\_\_  Ігор РУБАН  
(наказ від «04» \_\_\_\_\_ 03 \_\_\_\_\_ 2026 р. №103)

Харків 2026

**ЛИСТ ПОГОДЖЕННЯ**  
**освітньо-професійної програми**  
**«Прикладні комп'ютерні науки»**  
**спеціальності F3 Комп'ютерні науки**  
**першого (бакалаврського) рівня вищої освіти**

**УЗГОДЖЕНО**

Перший проректор



Андрій ЄРОХІН

«12» 02 2026 р.

Начальник відділу ЛА та ВСЗЯО

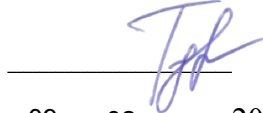

Ганна ТУГАЙ

«09» 02 2026 р.

Начальник навчального відділу



Аліна МІХНОВА

«10» 02 2026 р.

Розглянуто на засіданні Вченої ради  
факультету КН  
Протокол від «15» грудня 2025 р. № 1  
Декан факультету КН



Олег ЗОЛОТУХІН

Розглянуто на засіданні кафедри СТ  
Протокол від «14» листопада 2025 р. № 5  
Завідувач кафедри СТ



Ігор ГРЕБЕННИК

**Представники роботодавців**

Директор ТОВ «ТЕЛЕСЕНС ІТ»





Олеся УЛЬЯНОВА

**Представник студентського самоврядування**

Голова студентського сенату факультету КН



Анна РАЗУМОВСЬКА

**РОЗРОБЛЕНО**

**Проектна група:**

керівник проектної групи:

Гребеннік Ігор Валерійович, доктор технічних наук,  
професор, завідувач кафедри КМІТ ХНУРЕ



Ігор ГРЕБЕННИК

члени проектної групи:

Кобилін Олег Анатолійович, кандидат технічних наук, доцент,  
завідувач кафедри інформатики факультету ІТМ ХНУРЕ;

Колесник Людмила Володимирівна, кандидат технічних наук, доцент,  
професор кафедри КМІТ факультету КН ХНУРЕ

Золотухін Олег Вікторович, кандидат технічних наук, доцент,  
декан факультету КН ХНУРЕ

Чала Лариса Ернестівна, кандидат технічних наук, доцент,  
завідувач кафедри ІІІ факультету КН ХНУРЕ

Чалий Сергій Федорович, доктор технічних наук, професор,  
професор кафедри ІУС факультету КН ХНУРЕ

Міхнова Олена Дмитрівна, кандидат технічних наук,  
доцент кафедри ІУС факультету КН ХНУРЕ

## ПЕРЕДМОВА

Розроблено проектною групою у складі:

Керівник проектної групи:

Гребеннік Ігор Валерійович, доктор технічних наук, професор, завідувач кафедри КМІТ, факультету КН ХНУРЕ.

Члени проектної групи:

Кобилін Олег Анатолійович, кандидат технічних наук, доцент, завідувач кафедри інформатики факультету ІТМ ХНУРЕ;

Колесник Людмила Володимирівна, кандидат технічних наук, доцент, професор кафедри КМІТ факультету КН ХНУРЕ

Золотухін Олег Вікторович, кандидат технічних наук, доцент, декан факультету КН ХНУРЕ

Чала Лариса Ернестівна, кандидат технічних наук, доцент, завідувач кафедри ІІІ факультету КН ХНУРЕ

Чалий Сергій Федорович, доктор технічних наук, професор, професор кафедри ІУС факультету КН ХНУРЕ

Міхнова Олена Дмитрівна, кандидат технічних наук, доцент кафедри ІУС факультету КН ХНУРЕ

Керівник проектної групи



Ігор ГРЕБЕННІК

# 1. Профіль освітньої програми «Прикладні комп'ютерні науки» за спеціальністю F3 Комп'ютерні науки

<b>1 – Загальна інформація</b>	
<b>Повна назва вищого навчального закладу та структурного підрозділу</b>	Харківський національний університет радіоелектроніки Факультет комп'ютерних наук, Кафедра комп'ютерного моделювання та інтелектуальних технологій
<b>Ступінь вищої освіти та назва кваліфікації мовою оригіналу</b>	Бакалавр Бакалавр з комп'ютерних наук
<b>Офіційна назва освітньої програми</b>	Прикладні комп'ютерні науки
<b>Тип диплому та обсяг освітньої програми</b>	Диплом бакалавра, одиничний, 240 кредитів ЄКТС, термін навчання 3 роки 10 міс.
<b>Наявність акредитації</b>	Сертифікат про акредитацію освітньої програми відсутній
<b>Цикл/рівень</b>	НРК України – 6 рівень, FQ-EHEA – перший цикл, EQF-LLL – 6 рівень
<b>Передумови</b>	Повна загальна середня освіта
<b>Мова(и) викладання</b>	Українська мова, англійська мова, німецька мова
<b>Термін дії освітньої програми</b>	До повного завершення періоду навчання або наступного оновлення програми.
<b>Інтернет-адреса постійного розміщення опису освітньої програми</b>	<a href="https://nure.ua/abituriyentam/spetsialnosti-ta-spetsializatsiyi/spetsialnist-f3-komp-iuterni-nauky/bakalavr-f3-komp-iuterni-nauky/prykładny-komputerni-nauky">https://nure.ua/abituriyentam/spetsialnosti-ta-spetsializatsiyi/spetsialnist-f3-komp-iuterni-nauky/bakalavr-f3-komp-iuterni-nauky/prykładny-komputerni-nauky</a>
<b>2 - Мета освітньої програми</b>	
Підготовка висококваліфікованих фахівців у галузі комп'ютерних наук, які володіють фундаментальними знаннями з моделювання та алгоритмізації, і здатні розробляти, впроваджувати та адаптувати системи інтелектуальної обробки даних для вирішення складних прикладних задач у високотехнологічних сферах, зокрема, у біомедицині та промисловій автоматизації.	
<b>3 - Характеристика освітньої програми</b>	
<b>Предметна область (галузь знань, спеціальність)</b>	F Інформаційні технології, F3 Комп'ютерні науки
<b>Орієнтація освітньої програми</b>	Освітньо-професійна програма. Програма зорієнтована на формування фахівця, що має навички конвергенції цифрових технологій з фізичними та біологічними системами.

<b>Основний фокус освітньої програми</b>	Загальна вища освіта першого (бакалаврського) рівня в галузі F Інформаційні технології за спеціальністю F3 Комп'ютерні науки. <i>Ключові слова:</i> системний підхід, теорія алгоритмів, моделювання систем, бази даних та знань, CASE-засоби проєктування інформаційних систем, високопродуктивні обчислення, прикладне і спеціалізоване програмне забезпечення, інтелектуальні системи прийняття рішень, біомедичні дані, цифрове виробництво.
<b>Особливості програми</b>	Викладання дисциплін мовами країн ЄС (англійська, німецька). Орієнтована на партнерство з вітчизняними та закордонними закладами освіти та науки, науковцями та практиками, участь в міжнародних програмах з метою підвищення якості освіти та інтеграції з європейським простором вищої освіти
<b>4 - Придатність випускників до працевлаштування та подальшого навчання</b>	
<b>Придатність до працевлаштування</b>	Назви професій згідно Національного класифікатора України: Класифікатор професій (ДК 003:2010 2010 2010 зі змінами від 16.01.24 наказ №1410 Мінекономіки України): 213 Професіонали в галузі обчислень (комп'ютеризації) 2131 Професіонали в галузі обчислювальних систем: 2131.2 Адміністратор бази даних; 2131.2 Адміністратор системи; 2131.2 Аналітик комп'ютерних систем; 2131.2 Аналітик даних; 2131.2 Аналітик мобільних додатків; 2131.2 Аналітик процесів автоматизації; 2131.2 Інженер з підтримки; 2131.2 Інженер зі штучного інтелекту; 2131.2 Інженер з програмного забезпечення. 2132 Професіонали в галузі програмування 2132.2 Розробник архітектури програмного забезпечення (інформаційні технології); 2132.2 Розробник програмного забезпечення.
<b>Подальше навчання</b>	Продовження навчання за програмою підготовки другого (магістерського) рівня вищої освіти
<b>5 - Викладання та оцінювання</b>	
<b>Викладання та навчання</b>	Лекції, практичні заняття, лабораторні роботи, семінари, самостійне навчання з використанням підручників, посібників та конспектів, консультації з викладачами, передатестаційна практика, підготовка кваліфікаційної роботи.
<b>Оцінювання</b>	Оцінювання навчальних досягнень студентів здійснюється за національною шкалою (відмінно, добре, задовільно, незадовільно; зараховано, незараховано); 100-бальною шкалою та шкалою ECTS (A, B, C, D, E, FX, F)
<b>6 - Програмні компетентності</b>	
<b>Інтегральна компетентність</b>	Здатність розв'язувати складні спеціалізовані задачі та практичні проблеми у галузі комп'ютерних наук або у процесі навчання, що передбачає застосування теорій та методів інформаційних технологій і характеризується комплексністю та невизначеністю умов.
<b>Загальні компетентності (ЗК)</b>	1. Здатність до абстрактного мислення, аналізу та синтезу. 2. Здатність застосовувати знання у практичних ситуаціях.

	<p>3. Знання та розуміння предметної області та розуміння професійної діяльності.</p> <p>4. Здатність спілкуватися державною мовою як усно, так і письмово.</p> <p>5. Здатність спілкуватися іноземною мовою.</p> <p>6. Здатність вчитися й оволодівати сучасними знаннями.</p> <p>7. Здатність до пошуку, оброблення та аналізу інформації з різних джерел.</p> <p>8. Здатність генерувати нові ідеї (креативність).</p> <p>9. Здатність працювати в команді.</p> <p>10. Здатність бути критичним і самокритичним.</p> <p>11. Здатність приймати обґрунтовані рішення.</p> <p>12. Здатність оцінювати та забезпечувати якість виконуваних робіт.</p> <p>13. Здатність діяти на основі етичних міркувань.</p> <p>14. Здатність реалізувати свої права і обов'язки як члена суспільства, усвідомлювати цінності громадянського (вільного демократичного) суспільства та необхідність його сталого розвитку, верховенства права, прав і свобод людини і громадянина в Україні.</p> <p>15. Здатність зберігати та примножувати моральні, культурні, наукові цінності і досягнення суспільства на основі розуміння історії та закономірностей розвитку предметної області, її місця у загальній системі знань про природу і суспільство та у розвитку суспільства, техніки і технологій, використовувати різні види та форми рухової активності для активного відпочинку та ведення здорового способу життя.</p> <p>16. Здатність ухвалювати рішення та діяти, дотримуючись принципу неприпустимості корупції та будь-яких інших проявів недоброчесності</p>
<p><b>Фахові компетентності спеціальності (ФК)</b></p>	<p>1. Здатність до математичного формулювання та досліджування неперервних та дискретних математичних моделей, обґрунтування вибору методів і підходів для розв'язування теоретичних і прикладних задач у галузі комп'ютерних наук, аналізу та інтерпретування.</p> <p>2. Здатність до виявлення статистичних закономірностей недетермінованих явищ, застосування методів обчислювального інтелекту, зокрема статистичної, нейромережевої та нечіткої обробки даних, методів машинного навчання та генетичного програмування тощо.</p> <p>3. Здатність до логічного мислення, побудови логічних висновків, використання формальних мов і моделей алгоритмічних обчислень, проектування, розроблення й аналізу алгоритмів, оцінювання їх ефективності та складності, розв'язності та нерозв'язності алгоритмічних проблем для адекватного моделювання предметних областей і створення програмних та інформаційних систем.</p> <p>4. Здатність використовувати сучасні методи математичного моделювання об'єктів, процесів і явищ, розробляти моделі й алгоритми чисельного розв'язування задач математичного моделювання, враховувати похибки наближеного чисельного розв'язування професійних задач.</p> <p>5. Здатність здійснювати формалізований опис задач дослідження операцій в організаційно-технічних і соціально-економічних системах різного призначення, визначати їх оптимальні розв'язки, будувати моделі оптимального управління з урахуванням змін економічної ситуації, оптимізувати процеси управління в системах різного призначення та рівня ієрархії.</p> <p>6. Здатність до системного мислення, застосування методології системного аналізу для дослідження складних проблем різної природи, методів формалізації та розв'язування системних задач, що мають суперечливі цілі, невизначеності та ризики.</p>

	<p>7. Здатність застосовувати теоретичні та практичні основи методології та технології моделювання для дослідження характеристик і поведінки складних об'єктів і систем, проводити обчислювальні експерименти з обробкою й аналізом результатів.</p> <p>8. Здатність проектувати та розробляти програмне забезпечення із застосуванням різних парадигм програмування: узагальненого, об'єктно-орієнтованого, функціонального, логічного, з відповідними моделями, методами й алгоритмами обчислень, структурами даних і механізмами управління.</p> <p>9. Здатність реалізувати багаторівневу обчислювальну модель на основі архітектури клієнт-сервер, включаючи бази даних, знань і сховища даних, виконувати розподілену обробку великих наборів даних на кластерах стандартних серверів для забезпечення обчислювальних потреб користувачів, у тому числі на хмарних сервісах.</p> <p>10. Здатність застосовувати методології, технології та інструментальні засоби для управління процесами життєвого циклу інформаційних і програмних систем, продуктів і сервісів інформаційних технологій відповідно до вимог замовника.</p> <p>11. Здатність до інтелектуального аналізу даних на основі методів обчислювального інтелекту включно з великими та погано структурованими даними, їхньої оперативної обробки та візуалізації результатів аналізу в процесі розв'язування прикладних задач.</p> <p>12. Здатність забезпечити організацію обчислювальних процесів в інформаційних системах різного призначення з урахуванням архітектури, конфігурування, показників результативності функціонування операційних систем і системного програмного забезпечення.</p> <p>13. Здатність до розробки мережевого програмного забезпечення, що функціонує на основі різних топологій структурованих кабельних систем, використовує комп'ютерні системи і мережі передачі даних та аналізує якість роботи комп'ютерних мереж.</p> <p>14. Здатність застосовувати методи та засоби забезпечення інформаційної безпеки, розробляти й експлуатувати спеціальне програмне забезпечення захисту інформаційних ресурсів об'єктів критичної інформаційної інфраструктури.</p> <p>15. Здатність до аналізу та функціонального моделювання бізнес-процесів, побудови та практичного застосування функціональних моделей організаційно-економічних і виробничо-технічних систем, методів оцінювання ризиків їх проєктування.</p> <p>16. Здатність реалізовувати високопродуктивні обчислення на основі хмарних сервісів і технологій, паралельних і розподілених обчислень при розробці й експлуатації розподілених систем паралельної обробки інформації.</p> <p>17. Здатність реалізовувати стратегії інтеграції сталого розвитку в життєвий цикл інтелектуальних та інформаційних систем та оцінювати вплив технологій і локальних ініціатив на досягнення цілей сталого розвитку.</p>
<p><b>Фахові компетентності освітньої програми</b></p>	<p>18. Здатність використовувати сучасні методи аналізу даних, зокрема, Data Mining та обробки зображень, для аналізу і подальшого їх використання при розв'язанні прикладних міждисциплінарних задач.</p> <p>19. Здатність розробляти, впроваджувати та критично оцінювати рішення машинного навчання, застосовуючи математичні основи, алгоритмічні методи, обчислювальні та програмні інструменти для моделювання даних, вирішення задач прогнозування або прийняття рішень, а також</p>

	<p>оцінки ефективності моделі, враховуючи узагальнення, обмеження та етичні наслідки.</p> <p>20. Здатність проектувати, впроваджувати та оцінювати рішення машинного навчання в автоматизованих та кіберфізичних системах, інтегруючи моделі, керовані даними, з процесами сенсорного контролю, управління та прийняття рішень для покращення продуктивності, адаптивності та стійкості системи з урахуванням експлуатаційних обмежень, надійності та безпеки.</p> <p>21. Здатність проектувати, впроваджувати та оцінювати сучасні вебзастосунки шляхом інтеграції фронтенд- та бекенд-технологій, управління даними та веб-архітектур для розробки безпечних, зручних у підтримці та орієнтованих на користувача рішень, інтегруючи принципи людино-машинної взаємодії, людського пізнання та етики, зручності використання, доступності та технологій взаємодії.</p> <p>22. Здатність аналізувати, проектувати та оцінювати обчислювальні рішення у практичних задачах біомедицини шляхом інтеграції принципів управління медичними даними в інформаційних системах охорони здоров'я, сумісності та якості даних, а також регуляторних обмежень, враховуючи при цьому клінічні робочі процеси, конфіденційність та етичні міркування.</p> <p>23. Здатність застосовувати сучасні підходи при розробці складних програмних систем, зокрема методи та механізми управління проектами, індустріальні технології, віртуалізацію, хмарні сервіси, інтегрувати існуючі спеціалізовані системи з мобільними технологіями та сервісами.</p>
--	--

#### **7 - Програмні результати навчання**

	<ol style="list-style-type: none"> <li>1. Застосовувати знання основних форм і законів абстрактно-логічного мислення, основ методології наукового пізнання, форм і методів вилучення, аналізу, обробки та синтезу інформації в предметній області комп'ютерних наук.</li> <li>2. Використовувати сучасний математичний апарат неперервного та дискретного аналізу, лінійної алгебри, аналітичної геометрії, в професійній діяльності для розв'язання задач теоретичного та прикладного характеру в процесі проектування та реалізації об'єктів інформатизації.</li> <li>3. Використовувати знання закономірностей випадкових явищ, їх властивостей та операцій над ними, моделей випадкових процесів та сучасних програмних середовищ для розв'язування задач статистичної обробки даних і побудови прогнозних моделей.</li> <li>4. Використовувати методи обчислювального інтелекту, машинного навчання, нейромережевої та нечіткої обробки даних, генетичного та еволюційного програмування для розв'язання задач розпізнавання, прогнозування, класифікації, ідентифікації об'єктів керування тощо.</li> <li>5. Проектувати, розробляти та аналізувати алгоритми розв'язання обчислювальних та логічних задач, оцінювати ефективність та складність алгоритмів на основі застосування формальних моделей алгоритмів та обчислюваних функцій.</li> <li>6. Використовувати методи чисельного диференціювання та інтегрування функцій, розв'язання звичайних диференціальних та інтегральних рівнянь, особливостей чисельних методів та можливостей їх адаптації до інженерних задач, мати навички програмної реалізації чисельних методів.</li> </ol>
--	--

7. Розуміти принципи моделювання організаційно-технічних систем і операцій; використовувати методи дослідження операцій, розв'язання одно- та багатокритеріальних оптимізаційних задач лінійного, цілочисельного, нелінійного, стохастичного програмування.
8. Використовувати методологію системного аналізу об'єктів, процесів і систем для задач аналізу, прогнозування, управління та проектування динамічних процесів в макроекономічних, технічних, технологічних і фінансових об'єктах.
9. Розробляти програмні моделі предметних середовищ, вибирати парадигму програмування з позицій зручності та якості застосування для реалізації методів та алгоритмів розв'язання задач в галузі комп'ютерних наук.
10. Використовувати інструментальні засоби розробки клієнт-серверних застосувань, проектувати концептуальні, логічні та фізичні моделі баз даних, розробляти та оптимізувати запити до них, створювати розподілені бази даних, сховища та вітрини даних, бази знань, у тому числі на хмарних сервісах, із застосуванням мов веб-програмування.
11. Володіти навичками управління життєвим циклом програмного забезпечення, продуктів і сервісів інформаційних технологій відповідно до вимог і обмежень замовника, вміти розробляти проєктну документацію (техніко-економічне обґрунтування, технічне завдання, бізнес-план, угоду, договір, контракт).
12. Застосовувати методи та алгоритми обчислювального інтелекту та інтелектуального аналізу даних в задачах класифікації, прогнозування, кластерного аналізу, пошуку асоціативних правил з використанням програмних інструментів підтримки багатовимірної аналізу даних на основі технологій DataMining, TextMining, WebMining.
13. Володіти мовами системного програмування та методами розробки програм, що взаємодіють з компонентами комп'ютерних систем, знати мережні технології, архітектури комп'ютерних мереж, мати практичні навички технології адміністрування комп'ютерних мереж та їх програмного забезпечення
- ПР14. Вилучено зі стандарту згідно наказу МОНУ №96 від 26.01.2024)
15. Застосовувати знання методології та CASE-засобів проектування складних систем, методів структурного аналізу систем, об'єктно-орієнтованої методології проектування при розробці і дослідженні функціональних моделей організаційно-економічних і виробничо-технічних систем.
16. Розуміти концепцію інформаційної безпеки, принципи безпечного проектування програмного забезпечення, забезпечувати безпеку комп'ютерних мереж в умовах неповноти та невизначеності вихідних даних.
17. Виконувати паралельні та розподілені обчислення, застосовувати чисельні методи та алгоритми для паралельних структур, мови паралельного програмування при розробці та експлуатації паралельного та розподіленого програмного забезпечення.
18. Використовувати технології для підтримки та аналізу ефективності ініціатив сталого розвитку в освіті та громаді.
19. Ясно висловлювати думки, володіти тактикою ведення переговорів рідною та іноземною (англійською) мовами, ефективно співпрацювати для досягнення спільної мети, оперативно пристосовуватися до змін, управляти своїм часом та пріоритетами, аналізувати інформацію та приймати обґрунтовані рішення.

	<p>20. Формулювати задачі машинного навчання, обирати та впроваджувати відповідні методи та алгоритми, зокрема машинне навчання, навчати та перевіряти моделі на емпіричних даних, а також інтерпретувати рішення та оцінювати їх ефективність враховуючи припущення, ризики та потенційні упередження.</p> <p>21 Формулювати згідно вимог до технологічних процесів задачі, що піддаються застосуванню методів машинного навчання, вибирати та впроваджувати відповідні моделі, інтегрувати їх з механізмами керування або прийняття рішень, а також оцінювати їхній вплив на поведінку системи у змодельованих або реальних сценаріях щодо продуктивності, стабільності та надійності.</p> <p>22. Аналізувати потреби користувачів, створювати повнофункціональні вебзастосунки та їх інтерфейси, використовуючи відповідні фреймворки, технології програмування, хмарні сервіси, а також оцінювати їх з точки зору функціональності, безпеки, зручності використання та продуктивності, враховуючи людський фактор, доступність та контекст.</p> <p>23 Застосовувати сучасні методи, технології та програмні засоби обробки даних та знань для моделювання, управління та аналізу біомедичних даних, забезпечуючи зручність їх використання, цілісність, сумісність та відповідність правовим та етичним вимогам.</p> <p>24 Вміти оцінювати етичні, соціальні та правові наслідки розробки та впровадження систем штучного інтелекту, усвідомлюючи професійну відповідальність за прийняті технічні рішення.</p>
<b>8 – Ресурсне забезпечення реалізації програми</b>	
<b>Кадрове забезпечення</b>	Реалізація програми забезпечується кадрами високої кваліфікації з науковими ступенями та вченими званнями, які мають великий досвід навчально-методичної, науково-дослідницької роботи та відповідають кваліфікації відповідно до спеціальності згідно ліцензійних умов
<b>Матеріально-технічне забезпечення</b>	<ol style="list-style-type: none"> <li>1.Забезпеченість приміщеннями для проведення навчальних занять та контрольних заходів.</li> <li>2. Забезпеченість мультимедійним обладнанням для одночасного використання в навчальних аудиторіях.</li> <li>3. Наявність соціально-побутової інфраструктури.</li> <li>4. Забезпеченість здобувачів вищої освіти гуртожитком.</li> <li>5. Забезпеченість комп'ютерними робочими місцями, лабораторіями, обладнанням, устаткуванням, необхідними для виконання навчальних планів.</li> </ol>
<b>Інформаційне та навчально-методичне забезпечення</b>	<ol style="list-style-type: none"> <li>1. Забезпеченість бібліотеки вітчизняними та закордонними фаховими періодичними виданнями відповідного або спорідненого профілю, в тому числі в електронному вигляді.</li> <li>2. Наявність доступу до баз даних періодичних наукових видань англійською мовою відповідного або спорідненого профілю.</li> <li>3. Наявність офіційного вебсайту закладу освіти, на якому розміщена основна інформація про його діяльність (структура, ліцензії та сертифікати про акредитацію, освітня/освітньо-наукова/ видавнича/ атестаційна (наукових кадрів) діяльність, навчальні та наукові структурні підрозділи та їх склад, перелік навчальних дисциплін, правила прийому, контактна інформація).</li> <li>4. Наявність вебсайту випускової кафедри, на якому розміщена інформація про освітню діяльність (освітні програми та навчальні плани, їх громадське обговорення, рецензії стейкхолдерів, опитування здобувачів та викладачів, вибіркові компоненти та навчання англійською мовою, розклад консультацій, захист кваліфікаційних робіт та методичні матеріали до них),</li> </ol>

	<p>наукову діяльність (науково-навчальні лабораторії та студентські гуртки, результати досліджень та розробки, основні публікації співробітників), міжнародну діяльність (партнерство, проекти), проходження та результати акредитацій освітніх програм.</p> <p>5. Наявність електронного ресурсу закладу освіти, який містить навчально-методичні матеріали з дисциплін навчального плану, в тому числі в системі дистанційного навчання.</p>
<b>9 - Академічна мобільність</b>	
<b>Національна кредитна мобільність</b>	На основі двосторонніх договорів (угод) між Харківським національним університетом радіоелектроніки та закладами вищої освіти України
<b>Міжнародна кредитна мобільність</b>	На основі двосторонніх договорів (угод) між Харківським національним університетом радіоелектроніки та закладами вищої освіти іноземних країн.
<b>Навчання іноземних здобувачів вищої освіти</b>	На основі договорів (угод) між Харківським національним університетом радіоелектроніки та закладами вищої освіти іноземних країн.

## 2. Перелік освітніх компонентів освітньої програми та їх логічна послідовність

### 2.1. Перелік освітніх компонентів ОП

Таблиця – Перелік освітніх компонентів ОП

Код н/д	Освітні компоненти освітньої програми (навчальні дисципліни, курсові роботи (проекти), практики, кваліфікаційна робота)	Кількість кредитів	Форма підсумк. контролю
1	2	3	4
<b>ОБОВ'ЯЗКОВІ КОМПОНЕНТИ ОП</b>			
<b>ЦИКЛ ЗАГАЛЬНОЇ ТА СПЕЦІАЛЬНОЇ (ФАХОВОЇ) ПІДГОТОВКИ</b>			
<b>Гуманітарні та соціально-економічні дисципліни</b>			
ОК 1	Українське фахове мовлення / Professional Ukrainian Language	4	залік
ОК 2	Іноземна мова / Foreign Language	4	екзамен
ОК 3	Іноземна мова (Німецька) / Foreign Language (Deutsch)	7	екзамен
ОК 3*	Українська мова як іноземна / Ukrainian as a Foreign Language	12	екзамен
ОК 4	Основи права / Basics of Law	2	залік
<b>Природничо-наукові (фундаментальні) дисципліни</b>			
ОК 5	Лінійна алгебра і аналітична геометрія / Linear Algebra and Analytic Geometry	6	екзамен
ОК 6	Математичний аналіз / Mathematical Analysis	6	екзамен
ОК 7	Фізика / Physics	6	екзамен
<b>Дисципліни базової (професійної) підготовки за спеціальністю</b>			
ОК 8	Економіка та бізнес / Economics and Business	3	залік
ОК 9	Алгоритмізація та програмування / Algorithmic Techniques and Programming	6	екзамен
ОК 10	Теорія алгоритмів / Theory of Algorithms	4	залік
ОК 11	Дискретна математика для комп'ютерних наук / Discrete Mathematics for Computer Science	9	екзамен
ОК 12	Чисельні методи у комп'ютерних науках / Numerical Methods	5	залік
ОК 13	Об'єктно-орієнтоване програмування / Object-Oriented Programming	5	екзамен
ОК 14	Ймовірність, статистика та випадкові процеси у комп'ютерних науках / Probability, Statistics and Random Processes for Computer Science	5	екзамен
ОК 15	Крос-платформне програмування / Cross-Platform Programming	5	екзамен
ОК 16	Вебтехнології та вебдизайн / Web Technology and Web Design	5	залік
ОК 17	Основи баз даних / Data Bases Fundamentals	5	екзамен
ОК 18	Дослідження операцій / Operations Research	5	екзамен
ОК 19	Архітектура комп'ютерів та комп'ютерні мережі / Computer Architecture and Networks	5	екзамен
ОК 20	Системний аналіз / System Analysis	5	екзамен
ОК 21	Інтелектуальний аналіз даних / Data Intelligence	5	залік
ОК 22	Теорія прийняття рішень / Decision-Making Theory	5	екзамен

<b>ЦИКЛ ПРОФЕСІЙНОЇ ПІДГОТОВКИ</b>			
<b>Дисципліни професійної та практичної підготовки за освітньою програмою «Прикладні комп'ютерні науки»</b>			
ОК 23	Операційні системи та обчислення / Operating Systems and Computing	5	залік
ОК 24	Комп'ютерне проєктування систем / Computer-aided systems design	5	залік
ОК 25	Моделювання систем / System Modelling	5	залік
ОК 26	Основи штучного інтелекту/ Basics of artificial intelligence	5	екзамен
ОК 27	Методи візуалізації даних / Data Visualization Methods	5	екзамен
ОК 28	Проєктування програмних систем / Software System Engineering	5	залік
ОК 29	Основи кібербезпеки / Basics of Cybersecurity	5	екзамен
ОК 30	Паралельні та розподілені обчислення / Parallel and Distributed Computing	5	екзамен
ОК 31	Передатестаційна практика / Pre-Diploma Training	10	залік
ОК 32	Кваліфікаційна робота / Bachelor's Thesis	12	екзамен
<b>Загальний обсяг обов'язкових компонентів</b>		<b>174</b>	
<b>ВИБІРКОВІ КОМПОНЕНТИ ОП**</b>			
<b>ЦИКЛ ЗАГАЛЬНОЇ ТА СПЕЦІАЛЬНОЇ (ФАХОВОЇ) ПІДГОТОВКИ</b>			
<b>Гуманітарні та соціально-економічні дисципліни</b>			
ВК 1	Іноземна мова для професійної комунікації (Німецька) / Foreign Language for professional communication (Deutsch)	5	залік
ВК 2	Дисципліни з загального каталогу вибіркових навчальних дисциплін / Disciplines from the general catalog of optional educational disciplines	5	залік
<b>ЦИКЛ ПРОФЕСІЙНОЇ ПІДГОТОВКИ</b>			
<b>Дисципліни професійної та практичної підготовки за освітньою програмою «Прикладні комп'ютерні науки»</b>			
ВК 3	Спеціалізовані алгоритмічні структури / Specialized Algorithmic Structures	5	залік
ВК 4	Мови програмування для аналізу даних / Programming Languages for Data Analysis	5	залік
ВК 5	Управління проєктами / Project Management	5	залік
ВК 6	Індустріальні технології Java/Java Enterprise	5	залік
ВК 7	Обробка даних засобами Python / Data Processing using Python	5	залік
ВК 8	Етика штучного інтелекту / Artificial Intelligence Ethics	5	залік
ВК 9	Обробка зображень для наук про життя / Image processing for Life Science	5	залік
ВК 10	Бізнес-аналіз в проєктуванні систем автоматизації / Business analysis in automation system design	5	залік
ВК 11	Хмарні технології / Cloud Technology	5	залік
ВК 12	Основи автоматизації / Basics of Automation	5	залік
ВК 13	Аналіз даних / Data Analysis	5	екзамен
ВК 14	Людино-машинна взаємодія / Human-Machine Interaction	5	екзамен
ВК 15	Кіберфізичні системи / Cyber-Physical Systems	5	залік
ВК 16	Машинне навчання / Machine Learning	5	екзамен
ВК 17	Робототехнічні системи / Robotic Systems	5	залік
ВК 18	Медична інформатика / Medical Informatics	5	залік

БК 19	Біоінформатика / Bioinformatics	5	залік
БК 20	Прикладний штучний інтелект / Applied Artificial Intelligence	5	залік
БК 21	Віртуальна та доповнена реальність / Virtual and Complementary Reality	5	залік
БК 22	Агентні та розподілені системи/Agent and Distributed Systems	5	залік
БК 23	Розробка вебзастосунків / Web Applications Development	5	залік
БК 24	Машинне навчання для систем автоматизації / Machine Learning for Automation	5	залік
БК 25	Математичні основи штучних нейронних мереж / Mathematical Foundations of Artificial Neural Networks	5	залік
	Дисципліни з загального каталогу вибіркових навчальних дисциплін / Disciplines from the general catalog of optional educational disciplines		залік
<b>Загальний обсяг вибіркових компонентів</b>		<b>63</b>	
<b>Дисципліна обов'язкова для здобувачів вищої освіти чоловічої статі (жіночої статі – добровільно), відповідно до Постанови кабінету міністрів України від 21 червня 2024 р. № 734 «Про затвердження Порядку проведення базової загальновійськової підготовки громадян України, які здобувають вищу освіту, та поліцейських»)</b>			
	Базова загальновійськова підготовка (теоретична підготовка) / Basic Combined Arms Training (theoretical training)	3	Диф.залік
	Базова загальновійськова підготовка (практична підготовка) / Basic Combined Arms Training (practical training)	7	
<b>ЗАГАЛЬНИЙ ОБСЯГ ОСВІТНІХ КОМПОНЕНТІВ ОСВІТНЬОЇ ПРОГРАМИ</b>		<b>240</b>	
ОК 33	Фізичне виховання (за рахунок вільного часу студентів) / Physical Training (in students' free time)	0	Залік

\* Для іноземних здобувачів вищої освіти

\*\*Перелік вибіркових компонентів може бути доповнено у робочому навчальному плані з загального каталогу вибіркових дисциплін Університету – у разі вибору здобувачами вищої освіти

## 2.2 Структурно-логічна схема ОП

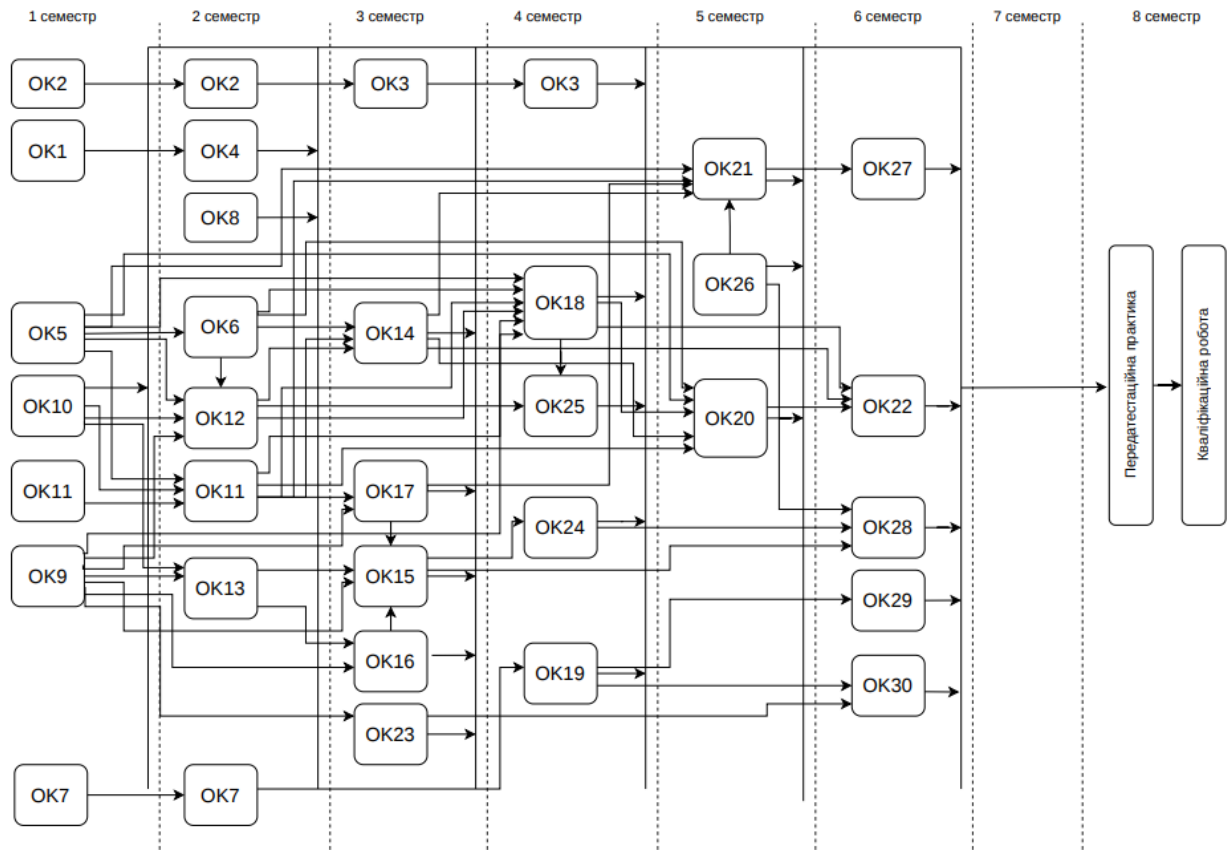

### **3. Форма атестації здобувачів вищої освіти**

Форма атестації здобувачів вищої освіти за освітньою програмою «Комп'ютерні науки та технології» спеціальності F3 Комп'ютерні науки – захист кваліфікаційної роботи з видачою документу встановленого зразка про присудження здобувачеві ступеня бакалавра із присвоєнням освітньої кваліфікації: Бакалавр з комп'ютерних наук.

#### **Форми атестації**

Атестація здійснюється у формі публічного захисту кваліфікаційної роботи.

#### **Вимоги до кваліфікаційної роботи**

Кваліфікаційна робота має продемонструвати:

– здатність випускника розв'язувати актуальні завдання з розробки та впровадження комп'ютерних систем на основі використання фундаментальних та спеціальних прикладних методів комп'ютерних наук, що дає можливість ефективно виконувати завдання практичного характеру;

– вміння використовувати надбані компетентності та результати навчання, логічно, на підставі сучасних наукових методів обґрунтовувати проектні рішення, робити аргументовані висновки і формулювати конкретні пропозиції та рекомендації щодо розв'язаної задачі.

Кваліфікаційна робота не повинна містити академічного плагіату, фабрикації, фальсифікації.

Кваліфікаційна робота має бути оприлюднена у репозиторії закладу вищої освіти.

#### 4. Матриця відповідності компетентностей освітнім компонентам освітньої програми

Таблиця 4.1 – Матриця відповідності загальних (ЗК) та фахових (ФК) компетентностей обов'язковим освітнім компонентам (ОК) освітньої програми

	ОК 1	ОК 2	ОК 3	ОК 3*	ОК 4	ОК 5	ОК 6	ОК 7	ОК 8	ОК 9	ОК 10	ОК 11	ОК 12	ОК 13	ОК 14	ОК 15	ОК 16	ОК 17	ОК 18	ОК 19	ОК 20	ОК 21	ОК 22	ОК 23	ОК 24	ОК 25	ОК 26	ОК 27	ОК 28	ОК 29	ОК 30	ОК 31	ОК 32	ОК 33			
ЗК 1						+	+	+		+	+	+	+	+	+	+	+		+		+	+	+		+	+	+		+	+	+	+	+				
ЗК 2						+	+	+	+	+	+	+	+	+		+	+	+	+	+	+	+	+	+	+	+	+	+	+	+	+	+	+	+			
ЗК 3									+					+		+	+		+		+	+		+	+	+		+	+	+	+	+	+	+			
ЗК 4	+																																	+	+		
ЗК 5		+	+	+																														+	+		
ЗК 6		+	+	+											+								+		+		+	+						+	+		
ЗК 7	+	+	+	+	+										+										+		+	+						+	+		
ЗК 8					+											+							+		+		+	+						+	+		
ЗК 9																										+										+	
ЗК 10					+																	+	+	+									+	+			
ЗК 11						+	+	+	+		+	+	+						+		+	+	+	+		+				+	+		+	+			
ЗК 12										+				+			+						+									+	+	+			
ЗК 13					+				+														+				+			+			+	+			
ЗК 14					+																		+														
ЗК 15																																				+	
ЗК 16					+								+					+							+								+	+			
ФК 1						+	+	+				+	+						+				+	+		+							+	+			
ФК 2															+								+					+						+	+		
ФК 3										+	+	+														+					+	+	+				
ФК 4													+													+									+	+	
ФК 5									+											+			+												+	+	
ФК 6																						+		+											+	+	
ФК 7													+	+								+													+	+	
ФК 8									+					+		+	+								+					+			+	+	+		
ФК 9																																+	+	+			
ФК 10																															+			+	+		
ФК 11																							+											+	+		
ФК 12																					+				+									+	+		
ФК 13																					+													+	+		
ФК 14																														+				+	+		
ФК 15									+																	+								+	+	+	
ФК 16																+																+	+	+	+		
ФК 17									+																+									+	+	+	

Таблиця 4.2 – Матриця відповідності загальних (ЗК) та фахових (ФК) компетентностей вибіркоким освітнім компонентам (ОК) освітньої програми

	ВК 1	ВК 2	ВК 3	ВК 4	ВК 5	ВК 6	ВК 7	ВК 8	ВК 9	ВК 10	ВК 11	ВК 12	ВК 13	ВК 14	ВК 15	ВК 16	ВК 17	ВК 18	ВК 19	ВК 20	ВК 21	ВК 22	ВК 23	ВК 24	ВК 25
ЗК 1			+	+						+		+	+		+	+	+								+
ЗК 2	+	+	+	+	+	+	+		+	+	+	+	+	+	+	+	+			+	+	+	+	+	+
ЗК 3				+	+				+	+		+		+	+		+	+	+				+	+	
ЗК 4		+																							
ЗК 5	+							+																	
ЗК 6				+					+																
ЗК 7		+		+																					
ЗК 8														+								+		+	
ЗК 9					+									+											
ЗК 10								+					+												
ЗК 11			+	+	+				+	+	+	+	+		+		+							+	
ЗК 12					+	+			+		+			+									+	+	
ЗК 13		+						+						+				+	+	+					
ЗК 14		+																							
ЗК 15		+																							
ЗК 16	+		+	+	+	+	+	+	+	+	+	+	+	+	+	+	+	+	+	+	+	+	+	+	+
ФК 1			+																						+
ФК 2									+							+		+	+	+				+	
ФК 3			+																						
ФК 4																									
ФК 5																									
ФК 6										+		+			+		+								
ФК 7																								+	
ФК 8				+			+							+									+		
ФК 9						+					+	+				+						+	+		
ФК 10					+																				
ФК 11							+		+				+			+					+				
ФК 12																							+		
ФК 13																									
ФК 14																									
ФК 15												+													
ФК 16											+												+		
ФК 17															+			+							
ФК 18							+		+				+						+	+					+
ФК 19				+				+							+		+			+				+	+
ФК 20										+		+			+		+			+					+
ФК 21														+									+		
ФК 22								+		+								+	+						
ФК 23					+	+					+										+	+			

## 5. Матриця забезпечення програмних результатів навчання (ПР) відповідними освітніми компонентами (ОК) освітньої програми

Таблиця 5.1 – Матриця забезпечення ПРН обов’язковими освітніми компонентами (ОК) освітньої програми

	ОК 1	ОК 2	ОК 3	ОК 3*	ОК 4	ОК 5	ОК 6	ОК 7	ОК 8	ОК 9	ОК 10	ОК 11	ОК 12	ОК 13	ОК 14	ОК 15	ОК 16	ОК 17	ОК 18	ОК 19	ОК 20	ОК 21	ОК 22	ОК 23	ОК 24	ОК 25	ОК 26	ОК 27	ОК 28	ОК 29	ОК 30	ОК 31	ОК 32	ОК 33	
ПР1	+	+	+	+	+	+	+	+	+		+	+							+		+	+										+	+		
ПР2						+	+	+				+							+														+	+	
ПР3															+							+											+	+	
ПР4																						+					+						+	+	
ПР5										+	+	+																					+	+	
ПР6													+																				+	+	
ПР7																			+				+			+							+	+	
ПР8									+											+			+			+							+	+	
ПР9										+				+		+	+						+									+	+	+	
ПР10																+		+						+								+	+		
ПР11									+																				+				+	+	
ПР12																						+						+					+	+	
ПР13																				+				+									+	+	
ПР15																								+					+				+	+	
ПР16																				+										+			+	+	
ПР17																																	+	+	+
ПР18									+																								+	+	
ПР19	+	+	+	+	+				+																								+	+	+

ПР14. Вилучено зі стандарту згідно наказу МОНУ №96 від 26.01.2024

Таблиця 5.2 – Матриця забезпечення ПР вибірковими освітніми компонентами (ОК) освітньої програми

	<b>ВК 1</b>	<b>ВК 2</b>	<b>ВК 3</b>	<b>ВК 4</b>	<b>ВК 5</b>	<b>ВК 6</b>	<b>ВК 7</b>	<b>ВК 8</b>	<b>ВК 9</b>	<b>ВК 10</b>	<b>ВК 11</b>	<b>ВК 12</b>	<b>ВК 13</b>	<b>ВК14</b>	<b>ВК 15</b>	<b>ВК 16</b>	<b>ВК 17</b>	<b>ВК 18</b>	<b>ВК 19</b>	<b>ВК 20</b>	<b>ВК 21</b>	<b>ВК 22</b>	<b>ВК 23</b>	<b>ВК 24</b>	<b>ВК 25</b>
<b>ПР 1</b>	+								+	+		+													
<b>ПР 2</b>			+																						
<b>ПР 3</b>																									
<b>ПР 4</b>								+	+							+		+	+	+				+	+
<b>ПР 5</b>																									
<b>ПР 6</b>																									
<b>ПР 7</b>																									
<b>ПР 8</b>										+		+			+		+								
<b>ПР 9</b>				+		+	+							+							+				
<b>ПР 10</b>											+												+		
<b>ПР 11</b>					+																				
<b>ПР 12</b>													+					+	+	+		+			
<b>ПР 13</b>																									
<b>ПР 15</b>																									
<b>ПР 16</b>																									
<b>ПР 17</b>																						+			
<b>ПР 18</b>		+			+			+						+				+	+						
<b>ПР 19</b>	+	+																	+	+					
<b>ПР 20</b>													+			+		+	+	+				+	+
<b>ПР 21</b>					+					+		+		+	+	+				+				+	
<b>ПР22</b>						+				+				+							+			+	
<b>ПР23</b>				+			+	+	+		+		+					+	+		+				
<b>ПР24</b>								+										+							

ПР14. Вилучено зі стандарту згідно наказу МОНУ №96 від 26.01.2024

## 6. Матриця відповідності компетентностей дескрипторам НРК

Таблиця – Матриця відповідності компетентностей дескрипторам НРК

<b>Класифікація компетентностей за НРК</b>	<b>Знання</b>	<b>Уміння</b>	<b>Комунікація</b>	<b>Автономія та відповідальність</b>
		<p style="text-align: center;"><b>Зн1</b> Концептуальні наукові та практичні знання.</p> <p style="text-align: center;"><b>Зн2</b> Критичне осмислення теорій, принципів, методів і понять у сфері професійної діяльності та/або навчання</p>	<p style="text-align: center;"><b>Ум1</b> Поглиблені когнітивні та практичні уміння/навички, майстерність та інноваційність на рівні, необхідному для розв'язання складних спеціалізованих задач і практичних проблем у сфері професійної діяльності або навчання.</p>	<p style="text-align: center;"><b>К1</b> Донесення до фахівців і нефахівців інформації, ідей, проблем, рішень, власного досвіду та аргументації.</p> <p style="text-align: center;"><b>К2</b> Збір, інтерпретація та застосування даних.</p> <p style="text-align: center;"><b>К3</b> Спілкування з професійних питань, у тому числі іноземною мовою, усно та письмово</p>
<b>Загальні компетентності</b>				
ЗК1. Здатність до абстрактного мислення, аналізу та синтезу.		<b>Ум1</b>		

ЗК2. Здатність застосовувати знання у практичних ситуаціях.	<b>Зн1</b>	<b>Ум1</b>		<b>АВ1</b>
ЗК3. Знання та розуміння предметної області та розуміння професійної діяльності.	<b>Зн1</b>			
ЗК4. Здатність спілкуватися державною мовою як усно, так і письмово..			<b>К1</b>	
ЗК5. Здатність спілкуватися іноземною мовою.			<b>К1</b>	
ЗК6. Здатність вчитися й оволодівати сучасними знаннями.				<b>АВ5</b>
ЗК7. Здатність до пошуку, оброблення та аналізу інформації з різних джерел.	<b>Зн2</b>		<b>К2</b>	<b>АВ3</b>
ЗК8. Здатність генерувати нові ідеї (креативність).		<b>Ум1</b>		
ЗК9. Здатність працювати в команді.				<b>АВ4Зн2</b>
ЗК10. Здатність бути критичним і самокритичним.	<b>Зн2</b>			
ЗК11. Здатність приймати обґрунтовані рішення.	<b>Зн2</b>	<b>Ум1</b>		<b>АВ2</b>
ЗК12. Здатність оцінювати та забезпечувати якість виконуваних робіт.				<b>АВ1</b>
ЗК13. Здатність діяти на основі етичних міркувань.				<b>АВ3</b>
ЗК14. Здатність реалізувати свої права і обов'язки як члена суспільства, усвідомлювати цінності громадянського (вільного демократичного) суспільства та необхідність його сталого розвитку, верховенства права, прав і свобод людини і громадянина в Україні.				<b>АВ3</b>
ЗК15. Здатність зберігати та примножувати моральні, культурні, наукові цінності і досягнення суспільства на основі розуміння історії та закономірностей розвитку предметної області, її місця у загальній				<b>АВ3</b>

системі знань про природу і суспільство та у розвитку суспільства, техніки і технологій, використовувати різні види та форми рухової активності для активного відпочинку та ведення здорового способу життя.				
ЗК16. Здатність ухвалювати рішення та діяти, дотримуючись принципу неприпустимості корупції та будь-яких інших проявів недоброчесності	<b>Зн1</b>			<b>АВ3</b>
<b>Фахові компетентності спеціальності</b>				
ФК1. Здатність до математичного формулювання та досліджування неперервних та дискретних математичних моделей, обґрунтування вибору методів і підходів для розв'язування теоретичних і прикладних задач у галузі комп'ютерних наук, аналізу та інтерпретування.	<b>Зн1</b>	<b>Ум1</b>	<b>К2</b>	
ФК2. Здатність до виявлення статистичних закономірностей недетермінованих явищ, застосування методів обчислювального інтелекту, зокрема статистичної, нейромережевої та нечіткої обробки даних, методів машинного навчання та генетичного програмування тощо.	<b>Зн1</b>	<b>Ум1</b>	<b>К2</b>	<b>АВ5</b>
ФК3. Здатність до логічного мислення, побудови логічних висновків, використання формальних мов і моделей алгоритмічних обчислень, проектування, розроблення й аналізу алгоритмів, оцінювання їх ефективності та складності, розв'язності та нерозв'язності алгоритмічних проблем для адекватного моделювання предметних областей і створення програмних та інформаційних систем.	<b>Зн2</b>	<b>Ум1</b>		<b>АВ2</b>

ФК4. Здатність використовувати сучасні методи математичного моделювання об'єктів, процесів і явищ, розробляти моделі й алгоритми чисельного розв'язування задач математичного моделювання, враховувати похибки наближеного чисельного розв'язування професійних задач.	<b>Зн1</b>	<b>Ум1</b>		<b>АВ5</b>
ФК5. Здатність здійснювати формалізований опис задач дослідження операцій в організаційно-технічних і соціально-економічних системах різного призначення, визначати їх оптимальні розв'язки, будувати моделі оптимального управління з урахуванням змін економічної ситуації, оптимізувати процеси управління в системах різного призначення та рівнях ієрархії.	<b>Зн1</b>	<b>Ум1</b>		<b>АВ2</b>
ФК6. Здатність до системного мислення, застосування методології системного аналізу для дослідження складних проблем різної природи, методів формалізації та розв'язування системних задач, що мають суперечливі цілі, невизначеності та ризику.	<b>Зн1</b>	<b>Ум1</b>		
ФК7. Здатність застосовувати теоретичні та практичні основи методології та технології моделювання для дослідження характеристик і поведінки складних об'єктів і систем, проводити обчислювальні експерименти з обробкою й аналізом результатів.		<b>Ум1</b>	<b>К2</b>	
ФК8. Здатність проектувати та розробляти програмне забезпечення із застосуванням різних парадигм програмування: узагальненого, об'єктно-орієнтованого, функціонального, логічного, з відповідними		<b>Ум1</b>		

<p>моделями, методами й алгоритмами обчислень, структурами даних і механізмами управління.</p>				
<p>ФК 9. Здатність реалізувати багаторівневу обчислювальну модель на основі архітектури клієнт-сервер, включаючи бази даних, знань і сховища даних, виконувати розподілену обробку великих наборів даних на кластерах стандартних серверів для забезпечення обчислювальних потреб користувачів, у тому числі на хмарних сервісах.</p>		<b>Ум1</b>	<b>К2</b>	
<p>ФК10. Здатність застосовувати методології, технології та інструментальні засоби для управління процесами життєвого циклу інформаційних і програмних систем, продуктів і сервісів інформаційних технологій відповідно до вимог замовника.</p>		<b>Ум1</b>		<b>АВ1</b>
<p>ФК11. Здатність до інтелектуального аналізу даних на основі методів обчислювального інтелекту включно з великими та погано структурованими даними, їхньої оперативної обробки та візуалізації результатів аналізу в процесі розв'язування прикладних задач.</p>	<b>Зн1</b>	<b>Ум1</b>	<b>К2</b>	
<p>ФК12. Здатність забезпечити організацію обчислювальних процесів в інформаційних системах різного призначення з урахуванням архітектури, конфігурування, показників результативності функціонування операційних систем і системного програмного забезпечення.</p>	<b>Зн1</b>	<b>Ум1</b>		
<p>ФК13. Здатність до розробки мережевого програмного забезпечення, що функціонує на основі різних топологій структурованих</p>		<b>Ум1</b>		

кабельних систем, використовує комп'ютерні системи і мережі передачі даних та аналізує якість роботи комп'ютерних мереж.				
ФК14. Здатність застосовувати методи та засоби забезпечення інформаційної безпеки, розробляти й експлуатувати спеціальне програмне забезпечення захисту інформаційних ресурсів об'єктів критичної інформаційної інфраструктури.		<b>Ум1</b>		
ФК15. Здатність до аналізу та функціонального моделювання бізнес-процесів, побудови та практичного застосування функціональних моделей організаційно-економічних і виробничо-технічних систем, методів оцінювання ризиків їх проектування.	<b>Зн2</b>	<b>Ум1</b>	<b>К2</b>	<b>АВ2</b>
ФК16. Здатність реалізовувати високопродуктивні обчислення на основі хмарних сервісів і технологій, паралельних і розподілених обчислень при розробці й експлуатації розподілених систем паралельної обробки інформації.	<b>Зн1</b>	<b>Ум1</b>		
ФК17. Здатність реалізовувати стратегії інтеграції сталого розвитку в життєвий цикл інтелектуальних та інформаційних систем та оцінювати вплив технологій і локальних ініціатив на досягнення цілей сталого розвитку.		<b>Ум1</b>		<b>АВ1</b>
ФК18. Здатність використовувати сучасні методи аналізу даних, зокрема, Data Mining та обробки зображень, для аналізу і подальшого їх використання при розв'язанні прикладних міждисциплінарних задач.	<b>Зн2</b>	<b>Ум1</b>	<b>К2</b>	<b>АВ3</b>

<p>ФК19. Здатність розробляти, впроваджувати та критично оцінювати рішення машинного навчання, застосовуючи математичні основи, алгоритмічні методи, обчислювальні та програмні інструменти для моделювання даних, вирішення задач прогнозування або прийняття рішень, а також оцінки ефективності моделі, враховуючи узагальнення, обмеження та етичні наслідки.</p>	<b>Зн2</b>	<b>Ум1</b>	<b>К2</b>	<b>АВ2, АВ3</b>
<p>ФК20. Здатність проектувати, впроваджувати та оцінювати рішення машинного навчання в автоматизованих та кіберфізичних системах, інтегруючи моделі, керовані даними, з процесами сенсорного контролю, управління та прийняття рішень для покращення продуктивності, адаптивності та стійкості системи з урахуванням експлуатаційних обмежень, надійності та безпеки.</p>	<b>Зн2</b>	<b>Ум1</b>	<b>К2</b>	<b>АВ1</b>
<p>ФК21. Здатність проектувати, впроваджувати та оцінювати сучасні вебзастосунки шляхом інтеграції фронтенд- та бекенд-технологій, управління даними та веб-архітектур для розробки безпечних, зручних у підтримці та орієнтованих на користувача рішень, інтегруючи принципи людино-машинної взаємодії, людського пізнання та етики, зручності використання, доступності та технологій взаємодії.</p>		<b>Ум1</b>	<b>К2</b>	<b>АВ2</b>
<p>ФК22. Здатність аналізувати, проектувати та оцінювати обчислювальні рішення у практичних задачах біомедицини шляхом інтеграції принципів управління медичними даними в інформаційних системах охорони здоров'я, сумісності та якості даних, а також</p>	<b>Зн2</b>	<b>Ум1</b>		<b>АВ1</b>

регуляторних обмежень, враховуючи при цьому клінічні робочі процеси, конфіденційність та етичні міркування.				
ФК23. Здатність застосовувати сучасні підходи при розробці складних програмних систем, зокрема методи та механізми управління проектами, індустріальні технології, віртуалізацію, хмарні сервіси, інтегрувати існуючі спеціалізовані системи з мобільними технологіями та сервісами.		<b>Ум1</b>		<b>АВ1</b>

Таблиця 7 – Матриця відповідності результатів навчання та компетентностей

Програмні результати навчання	Компетентності																																											
	Інтегральна компетентність: Здатність розв’язувати складні спеціалізовані задачі та практичні проблеми у галузі комп’ютерних наук або у процесі навчання, що передбачає застосування теорій та методів комп’ютерних наук і характеризується комплексністю та невизначеністю умов.																																											
	Загальні компетентності												Спеціальні (фахові) компетентності																															
	ЗК1	ЗК2	ЗК3	ЗК4	ЗК5	ЗК6	ЗК7	ЗК8	ЗК9	ЗК10	ЗК11	ЗК12	ЗК13	ЗК14	ЗК15	ЗК16	СК1	СК2	СК3	СК4	СК5	СК6	СК7	СК8	СК9	СК10	СК11	СК12	СК13	СК14	СК15	СК16	СК17	СК18	СК19	СК20	СК21	СК22	СК23					
ПР1	+					+	+	+			+				+	+	+	+	+	+	+	+	+			+					+	+		+			+		+					
ПР2	+	+	+	+	+	+				+		+	+	+		+	+		+								+																	
ПР3	+	+								+		+	+	+		+	+	+																										
ПР4	+	+	+							+		+	+	+		+	+	+																										
ПР5	+	+								+		+	+	+		+	+	+																										
ПР6	+	+								+				+		+	+																											
ПР7	+	+	+							+				+		+	+																											
ПР8	+	+	+	+	+	+		+	+	+		+	+	+		+	+					+																						
ПР9	+	+	+							+	+		+	+		+																												
ПР10	+	+	+							+	+	+	+	+	+	+										+																	+	
ПР11	+	+								+	+		+	+		+											+																	
ПР12	+	+	+							+			+	+		+	+												+															
ПР13	+	+		+	+					+	+		+	+		+													+	+														
ПР15	+	+								+		+	+	+		+											+		+															
ПР16	+	+	+							+		+	+			+	+													+														
ПР17	+	+		+	+	+		+	+			+				+	+																										+	
ПР18	+	+	+							+	+					+																												
ПР19	+	+		+	+	+	+			+				+	+	+																												
ПР20	+	+								+	+					+																												
ПР21	+	+	+							+		+				+																												
ПР22		+	+							+	+					+																												
ПР23	+	+	+		+	+	+			+	+	+				+																												
ПР24			+									+				+																												

ПР14. Вилучено зі стандарту згідно наказу МОНУ №96 від 26.01.2024

Начальник відділу ліцензування,  
акредитації та внутрішньої системи  
забезпечення якості освіти



Ганна ТУГАЙ