

МІНІСТЕРСТВО ОСВІТИ І НАУКИ УКРАЇНИ

Харківський національний університет радіоелектроніки

ОСВІТНЬО-ПРОФЕСІЙНА ПРОГРАМА

«Економічна аналітика»

першого (бакалаврського) рівня вищої освіти

за спеціальністю С1 Економіка та міжнародні економічні відносини

(за спеціалізаціями), спеціалізація С1.01 Економіка

галузі знань С Соціальні науки, журналістика, інформація

та міжнародні відносини

Кваліфікація: Бакалавр з економіки за спеціалізацією С1.01 Економіка

ЗАТВЕРДЖЕНО ВЧЕНОЮ РАДОЮ ХНУРЕ

Голова Вченої ради _____ Ігор РУБАН

(протокол від «31» березня 2026 р. № 4)

Освітня програма вводиться в дію «01» вересня 2026 р.

Ректор _____ Ігор РУБАН

(наказ від «31» березня 2026 р. № 166)

Харків 2026 р.

ЛИСТ ПОГОДЖЕННЯ
освітньо-професійної програми
«Економічна аналітика»
спеціальності С1 Економіка та міжнародні економічні відносини
(за спеціалізаціями), спеціалізація С1.01 Економіка
першого (бакалаврського) рівня вищої освіти

ПОГОДЖЕНО

Перший проректор

_____ Андрій ЄРОХІН
(підпис)

«10» лютого 2026 р.

Начальник відділу ЛА та ВСЗЯО

_____ Ганна ТУГАЙ
(підпис)

«19» січня 2026 р.

Начальник навчального відділу

_____ Аліна МІХНОВА
(підпис)

«09» лютого 2026 р.

Розглянуто на засіданні Вченої ради
факультету ІТМ

Протокол від «16» січня 2026 р. № 1

Розглянуто на засіданні кафедри ЕК

Протокол від «09» січня 2026 р. № 5

В.о. декана факультету ІТМ

_____ Володимир ДОРОШЕНКО
(підпис)

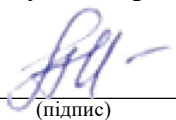
_____ Тетяна ПОЛОЗОВА
(підпис)

Представники роботодавців

Директор ТОВ «АКВІЛОН-ТОРГ»

_____ Максим ФАСТОВ

Директор ТОВ «С.М.А.Р.Т. ГРУП»

_____ Денис ХУДЯКОВ

Представник студентського самоврядування

В.о. голови студентського сенату факультету ІТМ

_____ Кіра ШУБАН

РОЗРОБЛЕНО

Проектна група:

керівник проектної групи:

Мурзабулатова Олена Вячеславівна
кандидат економічних наук, доцент,
доцент кафедри ЕК ХНУРЕ

_____ Олена МУРЗАБУЛАТОВА

члени проектної групи:

Полозова Тетяна Василівна,
доктор економічних наук, професор, завідувач кафедри ЕК ХНУРЕ

Степаненко Сергій Віталійович,

доктор економічних наук, доцент, доцент кафедри ЕК ХНУРЕ

Гришко Світлана Валеріївна,

кандидат економічних наук, доцент, професор кафедри ЕК ХНУРЕ

ПЕРЕДМОВА

Розроблено проектною групою у складі:

Керівник проектної групи:

Мурзабулатова Олена Вячеславівна, кандидат економічних наук, доцент, доцент кафедри ЕК ХНУРЕ.

Члени проектної групи:

Полозова Тетяна Василівна, доктор економічних наук, професор, завідувач кафедри ЕК ХНУРЕ;

Степаненко Сергій Віталійович, доктор економічних наук, доцент, доцент кафедри ЕК ХНУРЕ;

Гришко Світлана Валеріївна, кандидат економічних наук, доцент, професор кафедри ЕК ХНУРЕ.

Гарант освітньої програми
«Економічна аналітика»



Олена МУРЗАБУЛАТОВА

1. Профіль освітньо-професійної програми
«Економічна аналітика»
за спеціальністю С1 Економіка та міжнародні економічні відносини
(за спеціалізаціями), спеціалізація С1.01 Економіка

1 – Загальна інформація	
Повна назва закладу вищої освіти та структурного підрозділу	Харківський національний університет радіоелектроніки, Факультет інформаційно-аналітичних технологій та менеджменту, Кафедра економічної кібернетики та управління економічною безпекою (ЕК)
Ступінь вищої освіти та назва кваліфікації мовою оригіналу	Бакалавр Бакалавр з економіки за спеціалізацією С1.01 Економіка
Офіційна назва освітньої програми	Економічна аналітика
Тип диплому та обсяг освітньої програми	Диплом бакалавра, одиничний, 240 кредитів ЄКТС. Термін навчання – 3 роки 10 місяців. Форма здобуття освіти – денна, заочна
Наявність акредитації	Сертифікат про акредитацію за спеціальністю С1 Економіка та міжнародні економічні відносини (за спеціалізаціями) галузі знань С Соціальні науки, журналістика, інформація та міжнародні відносини від 25 березня 2025 р. УД № 21019400 відповідно до рішення Акредитаційної комісії від 6 червня 2019 р. протокол № 136 (наказ МОН України від 12.06.2019 № 821), (на підставі наказу МОН України від 19.12.2016 № 1565), (на підставі наказу МОН України від 19.11.2024 № 625). Строк дії сертифіката до 01 липня 2029 р.
Цикл/рівень	НРК України – 6 рівень, FQ-EHEA – перший цикл, EQF-LLL – 6 рівень
Передумови	Наявність повної загальної середньої освіти (3-й рівень НРК), освітнього ступеня молодшого бакалавра (5-й рівень НРК) або вищого рівня
Мова(и) викладання	Українська мова
Термін дії освітньої програми	До повного завершення періоду навчання або наступного оновлення програми
Інтернет-адреса постійного розміщення опису освітньої програми	https://nure.ua/abituriyentam/spetsialnosti-ta-spetsializatsiyyi/spetsialnist-s1-ekonomika-ta-mizhnarodni-ekonomichni-vidnosyny-za-spetsializatsiyyam/bakalavr-s1-ekonomika-ta-mizhnarodni-ekonomichni-vidnosyny-za-spetsializatsiyyam/ekonomichna-analytika
2 – Мета освітньо-професійної програми	
Підготовка фахівців, які володіють сучасним економічним мисленням, теоретичними знаннями та практичними навичками, необхідними для розв'язання завдань у сфері економіки, здатних здійснювати комплексний аналіз функціонування та розвитку соціально-економічних систем і процесів, розробляти та оптимізувати управлінські рішення, впроваджувати інновації з використанням сучасних інформаційних технологій в умовах цифрової трансформації та реалізації цілей сталого розвитку	
3 – Характеристика освітньо-професійної програми	
Предметна область (галузь знань, спеціальність)	Галузь знань: С Соціальні науки, журналістика, інформація та міжнародні відносини. Спеціальність: С1 Економіка та міжнародні економічні відносини (за

	<p>спеціалізаціями), спеціалізація С1.01 Економіка. Спеціальність згідно з International Standard Classification of Education Fields of Education and Training 2013 (ISCED-F 2013) – Detailed Field Descriptions: 0311 Economics. Об’єкт вивчення та/або діяльності: закономірності функціонування та розвитку соціально-економічних систем, соціально-економічних процесів, їх моделювання, прогнозування та регулювання, мотивація і поведінка економічних суб’єктів. Цілі навчання: підготовка фахівців, які володіють сучасним економічним мисленням, теоретичними знаннями і практичними навичками, необхідними для розв’язання завдань предметної області. Теоретичний зміст предметної області: поняття, категорії, концепції, принципи економічних наук. Методи, методики та технології: загальнонаукові методи пізнання та дослідницької діяльності, математичні та статистичні методи економічного аналізу, економіко-математичне моделювання, інформаційно-комунікаційні технології досліджень, розповсюдження та презентацій результатів досліджень. Інструментарій та обладнання: сучасне інформаційно-комунікаційне обладнання, інформаційні системи та програмні продукти, що застосовуються у професійній діяльності</p>
<p>Орієнтація освітньої програми</p>	<p>Освітньо-професійна програма. Програма орієнтована на формування теоретичних знань і практичних навичок щодо дослідження систем, процесів і механізмів в економіці, а також компетентностей для проактивного прийняття рішень в умовах невизначеності. Програма спрямована на підготовку фахівців з економіки та аналітики, здатних застосовувати сучасні наукові методи аналізу даних та математичного моделювання для вирішення складних завдань, пов’язаних із забезпеченням сталого економічного розвитку на основі ефективного управління економічними процесами та використання сучасних інформаційних систем і технологій в умовах цифрової трансформації</p>
<p>Основний фокус освітньої програми</p>	<p>Загальна вища освіта першого (бакалаврського) рівня в галузі С Соціальні науки, журналістика, інформація та міжнародні відносини за спеціальністю С1 Економіка та міжнародні економічні відносини (за спеціалізаціями), спеціалізація С1.01 Економіка. Фокус освітньої програми полягає у формуванні у здобувачів вищої освіти сучасного уявлення про механізми функціонування складних соціально-економічних систем в умовах цифрової трансформації та орієнтації на досягнення цілей сталого розвитку. Програма спрямована на розвиток аналітичного мислення, вміння використовувати кількісні методи дослідження, інструменти економіко-математичного моделювання та інформаційні технології. Теоретична підготовка органічно поєднується з практичним застосуванням знань у сфері економіки. Ключові слова: економіка, аналітика, економічний аналіз, економіка підприємства, стратегічний аналіз, моделювання економічних процесів, інформаційні системи і технології в економіці</p>
<p>Особливості програми</p>	<p>Освітня програма має міждисциплінарний характер, що передбачає інтеграцію знань в області мікро- та макроекономіки, менеджменту, маркетингу, бізнес-аналітики, ризикології, бухгалтерського обліку, фінансів, інвестування, банківської діяльності, логістики, економіко-</p>

	<p>математичного моделювання, використання сучасних інформаційних технологій та цифрових інновацій.</p> <p>Кросдисциплінарна орієнтація «економіка-аналітика» дозволяє забезпечити набуття спеціальних (фахових) компетентностей та досягнення програмних результатів навчання у сфері управління економічними процесами в умовах невизначеності на основі використання наукових підходів та інструментів для аналізу, моделювання та прийняття рішень з метою забезпечення сталого економічного розвитку.</p> <p>Базується на результатах реалізації Міжнародних проєктів Еразмус+ Жан Моне Модуль «Ukraine-EU: Digital innovations making connections 4 changes» (Erasmus Jean Monnet Module #101047751-EUDI4C), Еразмус+ KA2 «WARN: Academic Response to Hybrid Threats» (610133-EPP-1-2019-1-FI-EPPKA2-SBHE-JP), Erasmus+ KA2 «University-communities: strengthening cooperation/UNICOM» (project #101083077 SBHE Strand 3)</p>
4 – Придатність випускників до працевлаштування та подальшого навчання	
Придатність до працевлаштування	<p>Назва професій (робіт) згідно з Національним класифікатором України «Класифікатор професій» (ДК 003:2010):</p> <p>2122.2 Економіст-статистик. 2149.2 Аналітик систем (крім комп'ютерів). 2419.2 Фінансовий аналітик. 2441.2 Аналітик з інвестицій. 2441.2 Економіст. 2441.2 Економіст з бухгалтерського обліку та аналізу господарської діяльності. 2441.2 Економіст з фінансової роботи. 2441.2 Економічний радник. 2441.2 Консультант з економічних питань. 2441.2 Оглядач з економічних питань. 3436.1 Помічник керівника підприємства (установи, організації).</p> <p>Назва професій згідно з International Standard Classification of Occupations 2008 (ISCO-08):</p> <p>1120 Managing Directors and Chief Executives. 2631 Economists. 3313 Accounting Associate Professionals. 3314 Statistical, Mathematical and Related Associate Professionals. 3341 Office Supervisors. 3343 Administrative and Executive Secretaries</p>
Подальше навчання	<p>Можливість продовжувати освіту за другим (магістерським) рівнем вищої освіти. Набуття додаткових кваліфікацій в системі післядипломної освіти</p>
5 – Викладання та оцінювання	
Викладання та навчання	<p>Лекції, практичні (семінарські) заняття, курсові роботи, лабораторні роботи, самостійна робота, консультації, передатестаційна практика, виконання та захист кваліфікаційної роботи</p>
Оцінювання	<p>Оцінювання навчальних досягнень здобувачів вищої освіти здійснюється за національною шкалою (відмінно, добре, задовільно, незадовільно; зараховано, незараховано); 100-бальною шкалою та шкалою ЄКТС (А, В, С, D, E, FX, F)</p>

6 – Програмні компетентності	
Інтегральна компетентність	Здатність розв'язувати складні спеціалізовані задачі та практичні проблеми в економічній сфері, які характеризуються комплексністю та невизначеністю умов, що передбачає застосування теорій та методів економічної науки
Загальні компетентності (ЗК)	<p>ЗК1. Здатність реалізувати свої права і обов'язки як члена суспільства, усвідомлювати цінності громадянського (демократичного) суспільства та необхідність його сталого розвитку, верховенства права, прав і свобод людини і громадянина в Україні.</p> <p>ЗК2. Здатність зберігати моральні, культурні, наукові цінності та примножувати досягнення суспільства на основі розуміння історії та закономірностей розвитку предметної області, її місця у загальній системі знань про природу і суспільство та у розвитку суспільства, техніки і технологій, використовувати різні види та форми рухової активності для активного відпочинку та ведення здорового способу життя.</p> <p>ЗК3. Здатність до абстрактного мислення, аналізу та синтезу.</p> <p>ЗК4. Здатність застосовувати знання у практичних ситуаціях.</p> <p>ЗК5. Здатність спілкуватися державною мовою як усно, так і письмово.</p> <p>ЗК6. Здатність спілкуватися іноземною мовою.</p> <p>ЗК7. Навички використання інформаційних і комунікаційних технологій.</p> <p>ЗК8. Здатність до пошуку, оброблення та аналізу інформації з різних джерел.</p> <p>ЗК9. Здатність до адаптації та дій в новій ситуації.</p> <p>ЗК10. Здатність бути критичним і самокритичним.</p> <p>ЗК11. Здатність приймати обґрунтовані рішення.</p> <p>ЗК12. Навички міжособистісної взаємодії.</p> <p>ЗК13. Здатність діяти соціально відповідально та свідомо.</p> <p>ЗК14. Здатність ухвалювати рішення та діяти, дотримуючись принципу неприпустимості корупції та будь-яких інших проявів недоброчесності</p>
Спеціальні (фахові) компетентності (СК)	<p>СК1. Здатність виявляти знання та розуміння проблем предметної області, основ функціонування сучасної економіки на мікро-, мезо-, макро- та міжнародному рівнях.</p> <p>СК2. Здатність здійснювати професійну діяльність відповідно до чинних нормативних і правових актів.</p> <p>СК3. Розуміння особливостей провідних наукових шкіл та напрямів економічної науки.</p> <p>СК4. Здатність пояснювати економічні та соціальні процеси і явища на основі теоретичних моделей, аналізувати і змістовно інтерпретувати отримані результати.</p> <p>СК5. Розуміння особливостей сучасної світової та національної економіки, їх інституційної структури, обґрунтування напрямів соціальної, економічної та зовнішньоекономічної політики держави.</p> <p>СК6. Здатність застосовувати економіко-математичні методи та моделі для вирішення економічних задач.</p> <p>СК7. Здатність застосовувати комп'ютерні технології та програмне забезпечення з обробки даних для вирішення економічних завдань, аналізу інформації та підготовки аналітичних звітів.</p> <p>СК8. Здатність аналізувати та розв'язувати завдання у сфері</p>

	<p>економічних та соціально-трудо­вих відносин.</p> <p>СК9. Здатність прогнозувати на основі стандартних теоретичних та економетричних моделей соціально-економічні процеси.</p> <p>СК10. Здатність використовувати сучасні джерела економічної, соціальної, управлінської, облікової інформації для складання службових документів та аналітичних звітів.</p> <p>СК11. Здатність обґрунтовувати економічні рішення на основі розуміння закономірностей економічних систем і процесів та із застосуванням сучасного методичного інструментарію.</p> <p>СК12. Здатність самостійно виявляти проблеми економічного характеру при аналізі конкретних ситуацій, пропонувати способи їх вирішення.</p> <p>СК13. Здатність проводити економічний аналіз функціонування та розвитку суб'єктів господарювання, оцінку їх конкурентоспроможності.</p> <p>СК14. Здатність поглиблено аналізувати проблеми і явища в одній або декількох професійних сферах з урахуванням економічних ризиків та можливих соціально-економічних наслідків.</p> <p>СК15. Здатність до організації економічної діяльності суб'єктів господарювання, виявлення та аналізу бізнес-проблем, розробки та оптимізації управлінських рішень для забезпечення ефективності функціонування організацій у різних секторах економіки в контексті сталого розвитку.</p> <p>СК16. Здатність до аналітичного обґрунтування та оцінювання ефективності бізнес-процесів на основі використання сучасних інформаційно-аналітичних технологій з метою розробки та впровадження інноваційних стратегій в умовах невизначеності</p>
7 – Програмні результати навчання	
<p>Програмні результати навчання (ПРН)</p>	<p>РН1. Асоціювати себе як члена громадянського суспільства, наукової спільноти, визнавати верховенство права, зокрема у професійній діяльності, розуміти і вміти користуватися власними правами і свободами, виявляти повагу до прав і свобод інших осіб, зокрема, членів колективу.</p> <p>РН2. Відтворювати моральні, культурні, наукові цінності, примножувати досягнення суспільства в соціально-економічній сфері, пропагувати ведення здорового способу життя.</p> <p>РН3. Знати та використовувати економічну термінологію, пояснювати базові концепції мікро- та макроекономіки.</p> <p>РН4. Розуміти принципи економічної науки, особливості функціонування економічних систем.</p> <p>РН5. Застосовувати аналітичний та методичний інструментарій для обґрунтування пропозицій та прийняття управлінських рішень різними економічними агентами (індивідуумами, домогосподарствами, підприємствами та органами державної влади).</p> <p>РН6. Використовувати професійну аргументацію для донесення інформації, ідей, проблем та способів їх вирішення до фахівців і нефахівців у сфері економічної діяльності.</p> <p>РН7. Пояснювати моделі соціально-економічних явищ з погляду фундаментальних принципів і знань на основі розуміння основних напрямів розвитку економічної науки.</p> <p>РН8. Застосовувати відповідні економіко-математичні методи та моделі для вирішення економічних задач.</p>

PH9. Усвідомлювати основні особливості сучасної світової та національної економіки, інституційної структури, напрямів соціальної, економічної та зовнішньоекономічної політики держави.

PH10. Проводити аналіз функціонування та розвитку суб'єктів господарювання, визначати функціональні сфери, розраховувати відповідні показники, які характеризують результативність їх діяльності.

PH11. Вміти аналізувати процеси державного та ринкового регулювання соціально-економічних і трудових відносин.

PH12. Застосовувати набуті теоретичні знання для розв'язання практичних завдань та змістовно інтерпретувати отримані результати.

PH13. Ідентифікувати джерела та розуміти методологію визначення і методи отримання соціально-економічних даних, збирати та аналізувати необхідну інформацію, розраховувати економічні та соціальні показники.

PH14. Визначати та планувати можливості особистого професійного розвитку.

PH15. Демонструвати базові навички креативного та критичного мислення у дослідженнях та професійному спілкуванні.

PH16. Уміти використовувати дані, надавати аргументацію, критично оцінювати логіку та формувати висновки з наукових та аналітичних текстів з економіки.

PH17. Виконувати міждисциплінарний аналіз соціально-економічних явищ і проблем в одній або декількох професійних сферах з врахуванням ризиків та можливих соціально-економічних наслідків.

PH18. Використовувати нормативні та правові акти, що регламентують професійну діяльність.

PH19. Використовувати інформаційні та комунікаційні технології для вирішення соціально-економічних завдань, підготовки та представлення аналітичних звітів.

PH20. Оволодіти навичками усної та письмової професійної комунікації державною та іноземною мовами.

PH21. Уміти абстрактно мислити, застосовувати аналіз та синтез для виявлення ключових характеристик економічних систем різного рівня, а також особливостей поведінки їх суб'єктів.

PH22. Демонструвати гнучкість та адаптивність у нових ситуаціях, у роботі із новими об'єктами та у невизначених умовах.

PH23. Показувати навички самостійної роботи, демонструвати критичне, креативне, самокритичне мислення.

PH24. Демонструвати здатність діяти соціально відповідально та свідомо на основі етичних принципів, цінувати та поважати культурне різноманіття, індивідуальні відмінності людей.

PH25. Розробляти рекомендації та впроваджувати інноваційні бізнес-рішення щодо сталого економічного розвитку суб'єктів господарювання на основі аналізу сценаріїв стратегічного розвитку в умовах невизначеності та цифрової трансформації.

PH26. Застосовувати відповідний методичний інструментарій та критично оцінювати результати бізнес-аналітики, формулювати висновки для обґрунтування прийняття ефективних управлінських рішень з використанням сучасного програмного забезпечення.

8 – Ресурсне забезпечення реалізації освітньо-професійної програми	
Кадрове забезпечення	<p>Реалізація програми забезпечується кадрами високої кваліфікації (з науково-педагогічної, навчально-методичної, науково-дослідної роботи та відповідають кваліфікації згідно з ліцензійними умовами провадження освітньої науковим ступенем та вченим званням), які мають великий досвід діяльності.</p> <p>Науково-педагогічні працівники, які забезпечують реалізацію освітньої програми, є авторами навчальних посібників, наукових статей, монографій, беруть активну участь у науково-практичних заходах, мають свідоцтва про реєстрацію авторського права, залучені до реалізації міжнародних проєктів</p>
Матеріально-технічне забезпечення	<p>Освітня програма реалізується на базі сучасної матеріально-технічної інфраструктури. Заняття проводяться в обладнаних навчальних аудиторіях, лабораторіях, оснащених мультимедійною технікою, спеціалізованим програмним забезпеченням та засобами дистанційного доступу, що дозволяє організувати освітній процес у різних форматах. Освітній процес підтримується ІТ-простором NURE, в який інтегровані цифрові платформи Moodle, Zoom, Google Workspace for Education, системи електронного документообігу, Єдина освітня платформа ХНУРЕ, професійні пакети корпоративних програмних продуктів Microsoft.</p> <p>Спеціалізована навчальна лабораторія WARN, переобладнана за співфінансування програми Еразмус+ КА2, є складовою міжфакультетського хабу ХНУРЕ з протидії гібридним загрозам, а також учасником міжгалузевого середовища з протидії гібридним загрозам.</p> <p>Забезпечено доступ до Наукової бібліотеки ХНУРЕ, коворкінг-просторів.</p> <p>Наявність розвинутої соціально-побутової інфраструктури</p>
Інформаційне та навчально-методичне забезпечення	<ol style="list-style-type: none"> 1. Наявність офіційного сайту ХНУРЕ, на якому розміщена інформація про його діяльність (структура, ліцензії та сертифікати про акредитацію, освітня/освітньо-наукова/видавнича/атестаційна (наукових кадрів) діяльність, навчальні та наукові структурні підрозділи та їх склад, загальний каталог вибіркового дисциплін, правила прийому, контактна інформація тощо) (http://nure.ua). 2. Наявність офіційного сайту кафедри ЕК, на якому розміщена інформація про її діяльність та освітню програму (https://eces.nure.ua). 3. Наявність хмарної платформи для організації освітнього процесу в ХНУРЕ за допомогою технологій дистанційного навчання (Єдина освітня платформа ХНУРЕ), що містить навчально-методичні матеріали з дисциплін навчального плану (https://dl.nure.ua). 4. Наявність електронного архіву відкритого доступу ХНУРЕ (репозитарій ХНУРЕ), що містить навчально-методичні, наукові та інші ресурси (https://openarchive.nure.ua). 5. Наявність у науковій бібліотеці ХНУРЕ вітчизняних та закордонних фахових видань, у тому числі електронних (http://lib.nure.ua). 6. Можливість надання електронного доступу до наукометричних баз фахового спрямування. 7. Наявність наукової бібліотеки кафедри ЕК
9 – Академічна мобільність	
Національна кредитна мобільність	На основі двосторонніх договорів між Харківським національним університетом радіоелектроніки та закладами вищої освіти України
Міжнародна кредитна мобільність	На основі двосторонніх договорів між Харківським національним університетом радіоелектроніки та закладами вищої освіти іноземних країн
Навчання іноземних здобувачів вищої освіти	На основі договорів між Харківським національним університетом радіоелектроніки та закладами вищої освіти іноземних країн

2 Перелік компонентів освітньої програми та їх логічна послідовність

2.1 Перелік компонентів ОП

Код	Компоненти освітньої програми (навчальні дисципліни, курсові проекти (роботи), практики, кваліфікаційна робота)	Кількість кредитів	Форма підсумкового контролю
1	2	3	4
ОБОВ'ЯЗКОВІ КОМПОНЕНТИ ОП			
ЦИКЛ ЗАГАЛЬНОЇ ТА СПЕЦІАЛЬНОЇ (ФАХОВОЇ) ПІДГОТОВКИ			
Гуманітарні та соціально-економічні дисципліни (обов'язкові)			
ОК 1	Українське фахове мовлення	4	Залік
ОК 2	Іноземна мова	8	Екзамен
ОК 1,2*	Українська мова як іноземна	12	Екзамен
ОК 3	Основи права	2	Залік
ОК 4	Філософія	3	Залік
ОК 5	Фізичне виховання (за рахунок вільного часу студентів)		Залік
Дисципліна обов'язкова для здобувачів вищої освіти чоловічої статі (жіночої статі – добровільно)			
ВК 1.1	Базова загальновійськова підготовка (теоретична підготовка)	3	Диф. залік
ВК 1.2	Базова загальновійськова підготовка (практична підготовка)	7	
Природничо-наукові (фундаментальні) дисципліни (обов'язкові)			
ОК 6	Інформатика та прикладне програмне забезпечення	5	Залік
ОК 7	Математика для економістів	8	Екзамен
ОК 8	Теорія ймовірностей і математична статистика	5	Екзамен
Дисципліни базової (професійної) підготовки за спеціальністю (обов'язкові)			
ОК 9	Історія економіки та економічної думки	5	Екзамен
ОК 10	Мікроекономіка	5	Екзамен
ОК 11	Політична економія	5	Екзамен
ОК 12	Безпека життєдіяльності	3	Залік
ОК 13	Економіка праці та соціально-трудова відносини	4	Залік
ОК 14.1	Макроекономіка	5	Екзамен
ОК 14.2	Макроекономіка (курсова робота)	1	Захист урсової роботи
ОК 15	Регіональна економіка	4	Залік
ОК 16	Бухгалтерський облік	4	Залік
ОК 17.1	Економіка підприємства	5	Екзамен
ОК 17.2	Економіка підприємства (курсова робота)	1	Захист урсової роботи
ОК 18	Фінанси	4	Залік
ОК 19	Міжнародні економічні відносини	5	Екзамен
ОК 20	Менеджмент	5	Екзамен
ОК 21	Ризикологія	4	Залік
ОК 22	Економічний аналіз	5	Екзамен
ОК 23	Маркетинг	5	Залік
ОК 24	Статистика	5	Залік
ОК 25	Методи та моделі прийняття рішень	4	Екзамен
Загальний обсяг обов'язкових компонентів за циклом		114	

Код	Компоненти освітньої програми (навчальні дисципліни, курсові проекти (роботи), практики, кваліфікаційна робота)	Кількість кредитів	Форма підсумкового контролю
1	2	3	4
ЦИКЛ ПРОФЕСІЙНОЇ ПІДГОТОВКИ			
Дисципліни професійної та практичної підготовки за освітньою програмою «Економічна аналітика» (обов'язкові)			
ОК 26	Логістика	5	Залік
ОК 27	Системний аналіз	5	Екзамен
ОК 28	Бізнес-аналітика	5	Екзамен
ОК 29.1	Інвестування та проектний аналіз	5	Екзамен
ОК 29.2	Інвестування та проектний аналіз (курсова робота)	1	Захист урсової роботи
ОК 30	Аналіз національної економіки	3	Екзамен
ОК 31	Інноваційний розвиток підприємства	3	Екзамен
ОК 32	Прикладний аналіз і моделювання економічних процесів	4	Екзамен
ОК 33	Інформаційні системи в економіці	4	Екзамен
ОК 34	Міждисциплінарна курсова робота	3	Захист урсової роботи
ОК 35	Прогнозування соціально-економічних процесів	4	Екзамен
ОК 36	Стратегічний аналіз	4	Екзамен
ОК 37	Передатестаційна практика	9	Залік
ОК 37***	Передатестаційна практика	6	Залік
ОК 38	Кваліфікаційна робота	9	Захист кваліфікаційної роботи
ОК 38***	Кваліфікаційна робота	12	Захист кваліфікаційної роботи
Загальний обсяг обов'язкових компонентів за циклом		64	
Загальний обсяг обов'язкових компонентів		178	
ВИБІРКОВІ КОМПОНЕНТИ ОП**			
ЦИКЛ ЗАГАЛЬНОЇ ТА СПЕЦІАЛЬНОЇ (ФАХОВОЇ) ПІДГОТОВКИ			
Гуманітарні та соціально-економічні дисципліни (вибіркові)			
ВК 1.1 ****	Дисципліна з загального каталогу вибіркових навчальних дисциплін (Вибір 1)	3	Залік
ВК 2	Дисципліна з загального каталогу вибіркових навчальних дисциплін (Вибір 2)	3	Залік
Загальний обсяг вибіркових компонентів за циклом		6	
ЦИКЛ ПРОФЕСІЙНОЇ ПІДГОТОВКИ			
Дисципліни професійної та практичної підготовки за освітньою програмою «Економічна аналітика» (вибіркові)			
ВК 3	Діловодство з використанням комп'ютерної техніки	4	Залік
ВК 4	Електронна комерція	4	Залік
ВК 5	Ефективність інформаційних систем	4	Залік
ВК 6	Маркетингові дослідження та аналітика ринків	4	Залік
ВК 7	Страховання	4	Залік
ВК 8	Технологія створення програмних та інтелектуальних систем	4	Залік
ВК 9	Фінанси підприємства	4	Залік

Код	Компоненти освітньої програми (навчальні дисципліни, курсові проекти (роботи), практики, кваліфікаційна робота)	Кількість кредитів	Форма підсумкового контролю
1	2	3	4
ВК 10	Фондовий ринок та цінні папери	4	Залік
ВК 11	Україна-ЄС: цифрові інновації для змін	4	Залік
ВК 12	Гроші та кредит	4	Залік
ВК 13	Економіко-математичне моделювання	4	Залік
ВК 14	Єдиний цифровий ринок Європейського Союзу	4	Залік
ВК 15	Ігрове моделювання	4	Залік
ВК 16	Інформаційний бізнес	4	Залік
ВК 17	Мережева економіка	4	Залік
ВК 18	Основи web-технологій	4	Залік
ВК 19	Фінансово-економічна безпека	4	Залік
ВК 20	Internet-технології в бізнесі	4	Залік
ВК 21	Банківська справа	4	Залік
ВК 22	Експертні системи в економіці	4	Залік
ВК 23	Основи SAP-технологій	4	Залік
ВК 24	HR-аналітика	4	Залік
ВК 25	Економіка та бізнес	4	Залік
ВК 26	Інноваційне підприємництво	4	Залік
ВК 27	Міжнародна економіка	4	Залік
ВК 28	Моделювання економіки	4	Залік
ВК 29	Дослідження операцій	4	Залік
Загальний обсяг вибірових компонентів за циклом		56	
Загальний обсяг вибірових компонентів		62	
ЗАГАЛЬНИЙ ОБСЯГ ОСВІТНЬОЇ ПРОГРАМИ		240	

Примітки:

* Для іноземних здобувачів вищої освіти.

** Перелік вибірових компонентів формується з навчальних дисциплін, запропонованих у даній освітньо-професійній програмі та в загальному каталозі вибірових навчальних дисциплін Університету. При цьому здобувачі вищої освіти мають право вибрати освітні компоненти, що пропонуються для інших освітніх програм та рівнів вищої освіти.

*** Для заочної форми навчання.

**** Для здобувачів вищої освіти жіночої статі та іноземних здобувачів вищої освіти.

2.2 Загальна структурно-логічна схема ОП

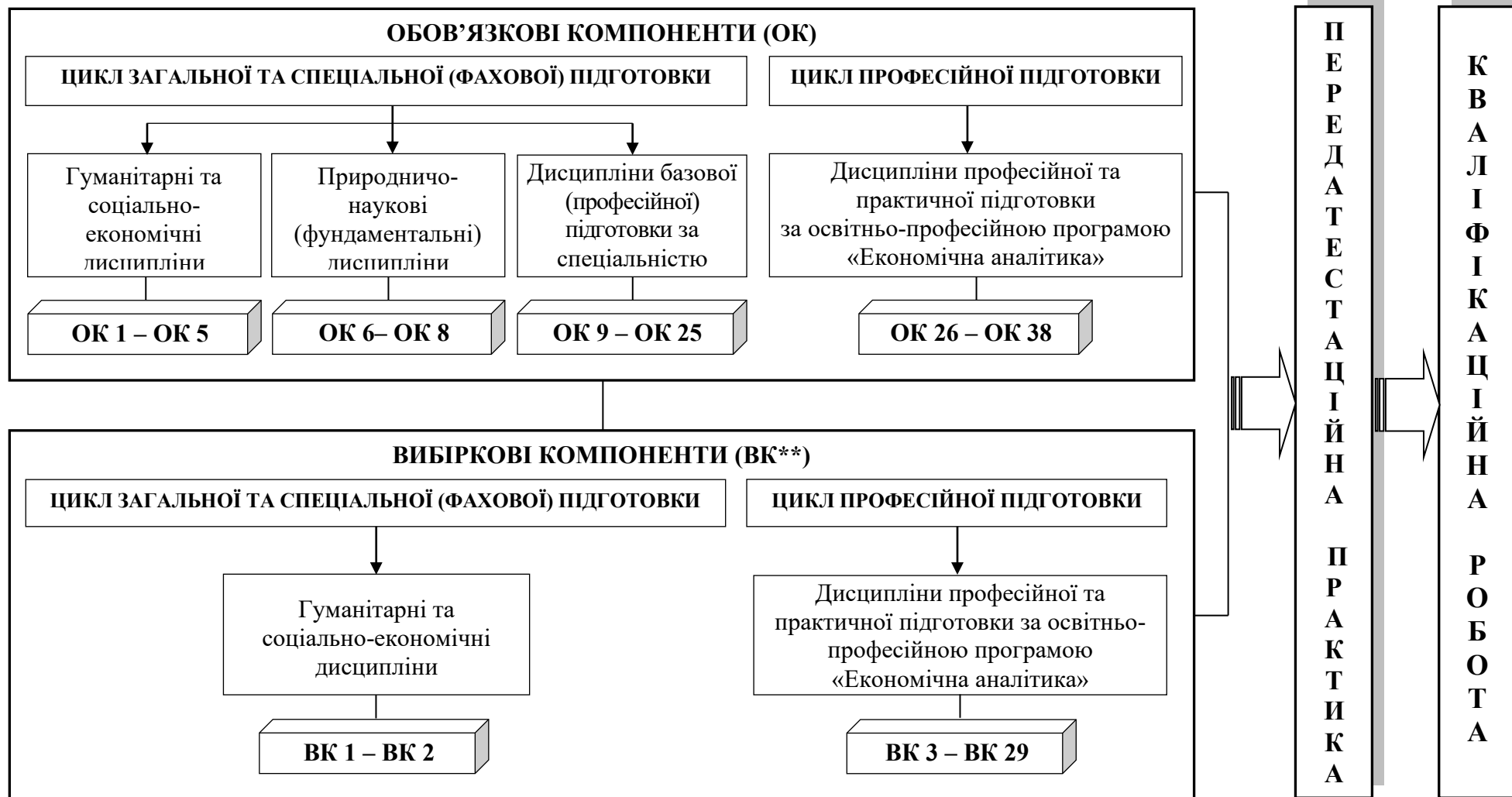

Примітки:

** Перелік вибірових компонентів формується з навчальних дисциплін, запропонованих у даній освітньо-професійній програмі та в загальному каталозі вибірових навчальних дисциплін Університету. При цьому здобувачі вищої освіти мають право вибирати освітні компоненти, що пропонуються для інших освітніх програм та рівнів вищої освіти

2.3 Деталізована структурно-логічна схема ОП

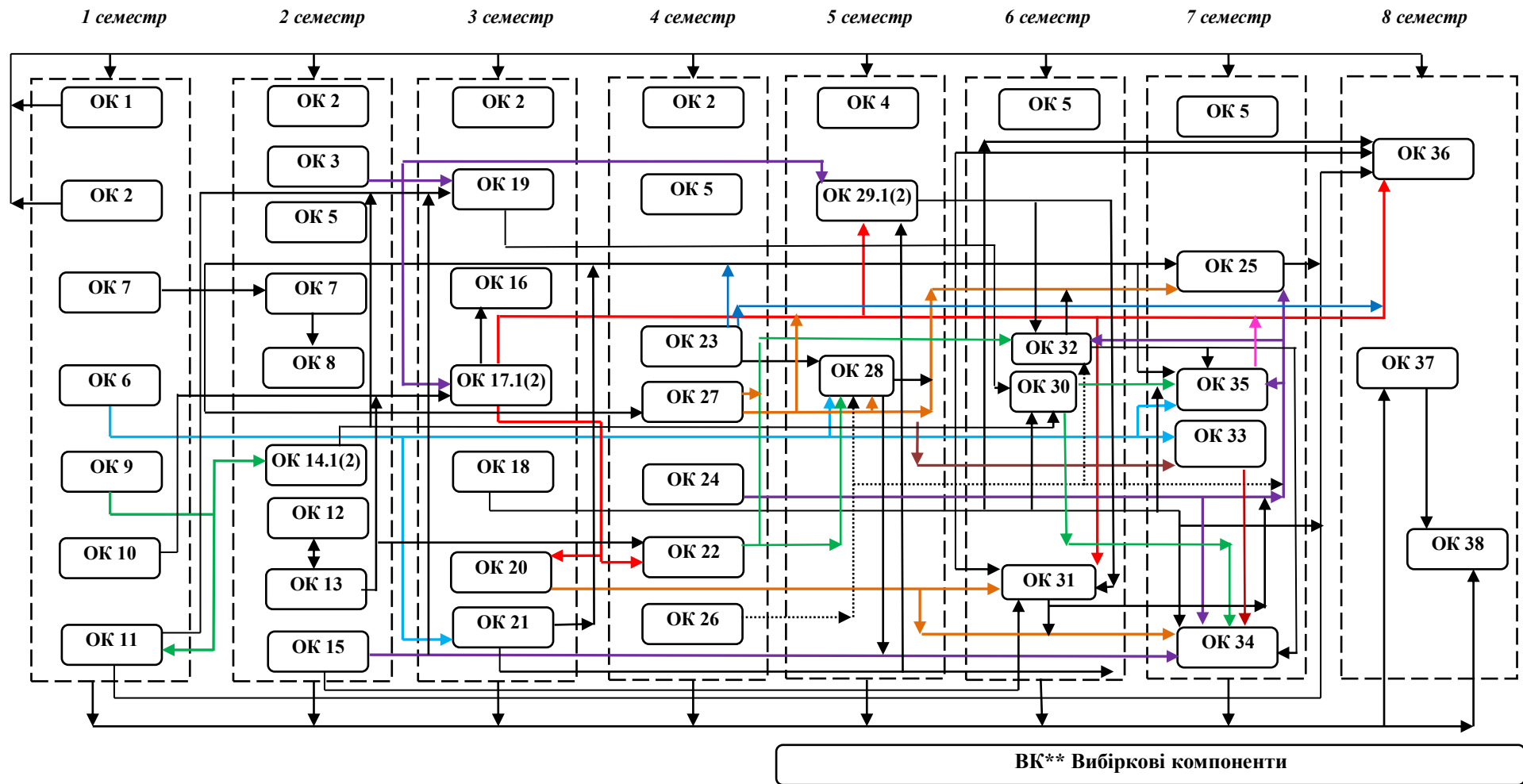

Примітки:

** Перелік вибірових компонентів формується з навчальних дисциплін, запропонованих у даній освітньо-професійній програмі та в загальному каталозі вибірових навчальних дисциплін Університету. При цьому здобувачі вищої освіти мають право вибирати освітні компоненти, що пропонуються для інших освітніх програм та рівнів вищої освіти

3 Форма атестації здобувачів вищої освіти

Форма атестації здобувачів вищої освіти за освітньою програмою «Економічна аналітика» спеціальності С1 Економіка та міжнародні економічні відносини (за спеціалізаціями), спеціалізація С1.01 Економіка – захист кваліфікаційної роботи з видачею документа встановленого зразка про присудження здобувачеві ступеня бакалавра із присвоєнням освітньої кваліфікації «Бакалавр з економіки за спеціалізацією С1.01 Економіка».

Форми атестації

Атестація здійснюється у формі публічного захисту кваліфікаційної роботи.

Вимоги до кваліфікаційної роботи

Кваліфікаційна робота має передбачати розв'язання складного спеціалізованого завдання або практичної проблеми в економічній сфері із застосуванням теорій та методів економічної науки.

У кваліфікаційній роботі не може бути академічного плагіату, фальсифікації та списування.

Кваліфікаційна робота має бути оприлюднена на офіційному сайті або в репозиторії закладу вищої освіти. Оприлюднення кваліфікаційних робіт, що містять інформацію з обмеженим доступом, здійснюється відповідно до вимог чинного законодавства.

4. Матриця відповідності загальних та спеціальних (фахових) компетентностей обов'язковим компонентам (ОК) освітньої програми

	ОК 1	ОК 2	ОК 1,2*	ОК 3	ОК 4	ОК 5	ОК 6	ОК 7	ОК 8	ОК 9	ОК 10	ОК 11	ОК 12	ОК 13	ОК 14.1	ОК 14.2	ОК 15	ОК 16	ОК 17.1	ОК 17.2	ОК 18	ОК 19	ОК 20	ОК 21	ОК 22	ОК 23	ОК 24	ОК 25	ОК 26	ОК 27	ОК 28	ОК 29.1	ОК 29.2	ОК 30	ОК 31	ОК 32	ОК 33	ОК 34	ОК 35	ОК 36	ОК 37	ОК 38			
ЗК1				+																																									
ЗК2						+				+		+																																	
ЗК3					+			+	+																	+																	+	+	+
ЗК4																			+																								+	+	
ЗК5	+		+																																										+
ЗК6		+	+																																										
ЗК7							+																																				+	+	+
ЗК8																+		+		+						+		+							+	+	+				+	+	+	+	
ЗК9													+																															+	
ЗК10					+																																							+	
ЗК11																								+						+	+	+		+			+						+	+	
ЗК12															+								+																					+	
ЗК13				+																																								+	
ЗК14				+											+		+				+																						+	+	
СК1											+				+	+	+				+	+															+			+			+		
СК2				+									+					+																										+	
СК3										+		+											+																						
СК4															+	+									+		+			+	+		+	+				+			+		+	+	
СК5															+	+					+	+															+								
СК6								+	+															+	+		+	+	+	+	+		+					+		+	+	+	+	+	+
СК7								+													+	+		+	+		+	+		+	+		+					+	+	+	+	+	+	+	
СК8														+																							+				+		+	+	
СК9																																								+	+		+	+	
СК10																			+						+		+		+														+		
СК11																				+	+		+					+		+	+	+	+		+					+	+	+	+	+	
СК12																					+						+								+						+		+	+	
СК13																									+	+											+	+		+		+	+	+	
СК14																								+						+	+		+					+	+		+	+	+	+	
СК15											+									+			+														+		+		+	+	+	+	
СК16																															+					+	+	+	+		+	+	+	+	

5. Матриця забезпечення програмних результатів навчання (РН) обов'язковими компонентами (ОК) освітньої програми

	ОК 1	ОК 2	ОК 1,2*	ОК 3	ОК 4	ОК 5	ОК 6	ОК 7	ОК 8	ОК 9	ОК 10	ОК 11	ОК 12	ОК 13	ОК 14.1	ОК 14.2	ОК 15	ОК 16	ОК 17.1	ОК 17.2	ОК 18	ОК 19	ОК 20	ОК 21	ОК 22	ОК 23	ОК 24	ОК 25	ОК 26	ОК 27	ОК 28	ОК 29.1	ОК 29.2	ОК 30	ОК 31	ОК 32	ОК 33	ОК 34	ОК 35	ОК 36	ОК 37	ОК 38			
PH1				+																			+																						
PH2						+							+																																
PH3											+				+	+																			+				+				+	+	
PH4										+		+																																	
PH5																													+	+	+	+	+	+			+	+		+		+	+	+	
PH6																											+			+	+	+					+	+				+	+		
PH7																												+							+		+				+		+		
PH8								+	+															+	+			+	+	+	+		+	+			+	+	+	+	+	+	+		
PH9																+	+				+	+													+						+	+	+		
PH10											+									+	+					+		+	+	+	+	+				+	+		+		+	+	+		
PH11													+																						+		+		+		+		+	+	
PH12																			+		+						+		+	+	+		+					+			+	+	+		
PH13																												+						+		+					+	+	+		
PH14																								+																		+	+	+	
PH15					+												+				+														+				+			+	+		
PH16																+					+									+				+					+			+	+		
PH17																								+								+	+	+					+			+	+	+	
PH18				+									+							+																						+	+	+	
PH19							+									+					+				+		+		+		+	+				+	+	+	+	+	+	+	+		
PH20	+	+	+																																										
PH21																	+	+				+				+													+	+		+	+	+	
PH22																											+										+			+		+	+	+	
PH23																+					+												+						+			+	+	+	
PH24														+										+																		+	+	+	
PH25																															+				+			+		+	+	+	+	+	
PH26																					+							+		+				+	+	+		+	+	+	+	+	+	+	

6. Матриця відповідності визначених стандартом компетентностей дескрипторам НРК

Класифікація компетентностей за НРК	Знання ЗН1. Концептуальні знання, набуті у процесі навчання та професійної діяльності, включаючи певні знання сучасних досягнень. ЗН2. Критичне осмислення основних теорій, принципів, методів і понять у навчанні та професійній діяльності	Уміння УМ1. Розв'язання складних непередбачуваних задач і проблем у спеціалізованих сферах професійної діяльності та/або навчання, що передбачає збирання та інтерпретацію інформації (даних), вибір методів та інструментальних засобів застосування інноваційних підходів	Комунікація К1. Донесення до фахівців і нефахівців інформації, ідей, проблем, рішень та власного досвіду в галузі професійної діяльності К2. Здатність ефективно формувати комунікаційну стратегію	Автономія та відповідальність АВ1. Управління комплексними діями або проектами, відповідальність за прийняття рішень у непередбачуваних умовах. АВ2. Відповідальність за професійний розвиток окремих осіб та/або груп осіб здатність до подальшого навчання з високим рівнем автономності
Загальні компетентності				
ЗК1			К1, К2	АВ1
ЗК2	ЗН1, ЗН2		К1	
ЗК3	ЗН1, ЗН2	УМ1		
ЗК4	ЗН2	УМ1		АВ2
ЗК5	ЗН1		К1, К2	
ЗК6			К1, К2	
ЗК7		УМ1	К1	
ЗК8	ЗН1	УМ1		
ЗК9		УМ1		АВ1
ЗК10	ЗН2			
ЗК11	ЗН2	УМ1		АВ1
ЗК12			К1, К2	
ЗК13	ЗН2		К1	АВ1
ЗК14	ЗН2			
Спеціальні (фахові) компетентності				
СК1	ЗН2	УМ1		
СК2			К2	
СК3		УМ1		
СК4	ЗН2		К2	
СК5	ЗН1	УМ1		
СК6		УМ1		
СК7			К1	АВ1
СК8				АВ1
СК9	ЗН1			
СК10		УМ1		АВ1
СК11	ЗН1		К1	
СК12			К1	АВ2
СК13		УМ1		
СК14	ЗН1, ЗН2	УМ1		
СК15	ЗН1	УМ1		
СК16	ЗН1	УМ1		

7. Матриця відповідності визначених стандартом результатів навчання та компетентностей

Програмні результати навчання	Компетентності																													
	Інтегральна компетентність	Загальні компетентності												Спеціальні (фахові) компетентності																
		1	2	3	4	5	6	7	8	9	10	11	12	13	14	1	2	3	4	5	6	7	8	9	10	11	12	13	14	15
PH1	+	+	+			+			+		+	+	+	+		+	+											+		
PH2	+	+	+			+		+			+		+	+	+			+				+		+						
PH3	+			+	+	+										+		+	+											
PH4	+	+		+	+		+								+		+		+	+							+	+		
PH5	+	+	+			+	+			+			+			+						+			+	+			+	+
PH6	+		+	+	+	+				+	+				+	+					+			+		+				
PH7	+		+					+							+		+	+	+		+		+				+			
PH8	+			+			+											+	+	+	+	+	+		+			+	+	
PH9	+	+		+			+								+		+	+	+			+								
PH10	+	+			+	+	+			+		+			+	+					+	+		+			+			
PH11	+	+					+		+		+	+				+			+		+	+	+					+		
PH12	+		+		+					+	+	+	+			+									+	+		+		
PH13	+				+	+		+	+									+			+	+		+			+			
PH14	+	+	+					+		+	+				+						+	+			+		+			
PH15	+	+	+			+		+	+		+														+	+		+		
PH16	+			+	+					+			+					+			+		+							
PH17	+		+				+		+			+			+		+					+	+				+			
PH18	+		+						+			+				+							+		+			+		
PH19	+	+				+	+	+	+											+	+		+							+
PH20	+					+	+				+	+							+	+							+			
PH21	+	+		+					+		+				+			+				+	+		+	+		+		
PH22	+		+						+			+													+	+	+	+		
PH23	+		+	+							+	+		+				+								+				
PH24	+	+	+								+	+	+	+				+			+						+			
PH25	+											+													+			+	+	
PH26	+											+									+				+					+